

ДОГОВОР ЗА ОБЩЕСТВЕНА ПОРЪЧКА

№ 18-179/30.05.2018 год.

Днес, 30.05.2018 г. (дата на сключване), в град София, България, между страните:

(1) „ЧЕЗ РАЗПРЕДЕЛЕНИЕ БЪЛГАРИЯ“ АД, със седалище и адрес на управление: Република България, 1784 София, Столична община, район „Младост“, бул. „Цариградско шосе“ №159, БениМарк Бизнес Център, вписано в Търговския регистър при Агенция по вписванията с ЕИК 130277958, тел.: 02/ 8958372, 8958423, факс: 02/ 9871862, Разплащателна сметка: Банка: Уникредит Булбанк АД; IBAN: BG43 UNCR 7630 1002 ERPB UL, BIC: UNCRBGSF, представлявано от Владимир Любомиров Станев..... – член на УС, наричано по-долу за краткост „ВЪЗЛОЖИТЕЛ“, от една страна,

и

(2) „МЕБЕЛЛУКС“ АД, със седалище и адрес на управление: Република България, 8800 Сливен, Община Сливен, ул. „Банско шосе“ № 3, тел. / факс: +359 44 622520/ +359 44 623648, вписано в Търговския регистър при Агенция по вписванията с ЕИК 119020085, Разплащателна сметка: Банка: Райфайзенбанк, клон Сливен; IBAN: BG92 RZBB 9155 1062 0386 12, BIC: RZBBBGSF, представлявано от Кирчо Димитров Димитров, упълномощен от Изпълнителният директор Веска Димитрова Лазарова (чрез нотариално заверено генерално и безсрочно пълномощно № 701 от 29.03.2018 г. на Нотариус Кристина Йорданова, рег. № 687 на НК, с район на действие РС-Сливен), наричано по-долу за краткост „ИЗПЪЛНИТЕЛ“, от друга страна,

на основание чл. 112, ал. 1 от Закона за обществените поръчки (ЗОП) и в резултат на проведена процедура за възлагане на обществена поръчка с референтен № PPD 17-056, в обхвата на Обособена позиция № 2 се сключи настоящият Договор, в който страните се споразумяха за следното:

(ВЪЗЛОЖИТЕЛЯТ и ИЗПЪЛНИТЕЛЯТ наричани заедно „Страните“, а всеки от тях поотделно „Страна“),

I. ПРЕДМЕТ НА ДОГОВОРА

Член 1. Предмет

(1.1) ВЪЗЛОЖИТЕЛЯТ възлага, чрез поръчки за покупка, а ИЗПЪЛНИТЕЛЯТ приема и се задължава да доставя и прехвърля собствеността на ВЪЗЛОЖИТЕЛЯ на заявления брой **офис мебели (обзавеждане)** за нуждите на ВЪЗЛОЖИТЕЛЯ, съгласно Техническата спецификация на ВЪЗЛОЖИТЕЛЯ (Приложение № 1) и детайлно описаните по вид, характеристики и цени в Техническото и Ценово предложение на ИЗПЪЛНИТЕЛЯ (Приложение № 2), неразделна част от Договора (по-нататък за краткост наричани само „Мебелите/Обзавеждането“) срещу задължението на ВЪЗЛОЖИТЕЛЯ да ги приеме и да заплати договорената цена съгласно условията, посочени по-долу.

(1.2) Освен доставките по алинея (1.1) предметът на Договора включва и изпълнението на следните дейности:

- a) доставка на Мебелите до адрес (етаж, помещение) в централната административна сграда на „ЧЕЗ Разпределение България“ АД, находяща се в гр. София, бул. „Цариградско шосе“ № 159, който е посочен в Техническото предложение (от Приложение № 2), неразделна част от Договора. Всяка доставката се извършва от и за сметка на ИЗПЪЛНИТЕЛЯ и е включена в цената на договора;
- b) монтаж на доставените Мебели: Монтажът се извършва от и за сметка на ИЗПЪЛНИТЕЛЯ, на място при ВЪЗЛОЖИТЕЛЯ (в централната административна сграда, находяща се в гр. София, бул. „Цариградско шосе“ № 159, за която са предназначени Мебелите) в съответствие с представени каталози (схеми и изображения) от

Техническото предложение на ИЗПЪЛНИТЕЛЯ (от Приложение № 2), и е включен в цената на договора;

- c) гаранционно обслужване на доставените Мебели и доставка на необходимите резервни части и материали, в рамките на уговорените гаранционни срокове, считано от датата на подписване на Приемно-предавателния/-те протокол/и по алинея (5.1.2) или алинея (5.1.4). Материалите, консумативите, дейностите и условията на гаранционното обслужване се описват в Гаранционна карта, която ИЗПЪЛНИТЕЛЯТ предоставя на ВЪЗЛОЖИТЕЛЯ при доставка на Мебелите по предмета на договора. Гаранционното обслужване и доставката на необходимите резервни части и материали се извършват от и за сметка на ИЗПЪЛНИТЕЛЯ и са включени в цената на договора.
- d) оглед за вземане на размери на място за конфигурация на офис обзавеждане в обект на Възложителя след писмена покана в срок до 7 (седем) календарни дни от датата на поканата от страна на Възложителя.

(1.3) ИЗПЪЛНИТЕЛЯТ се задължава да изпълни дейностите по алинея (1.1) и алинея (1.2) в съответствие с изискванията на Техническата спецификация на ВЪЗЛОЖИТЕЛЯ, Техническото и Ценовото предложение на ИЗПЪЛНИТЕЛЯ, които са неразделна част от настоящия Договор, в сроковете по настоящия Договор.

II. ЦЕНИ И НАЧИН НА ПЛАЩАНЕ

Член 2. Цена

(2.1) За изпълнението на предмета на Договора, ВЪЗЛОЖИТЕЛЯТ се задължава да заплати на ИЗПЪЛНИТЕЛЯ, стойността на действително заявените, доставени и приети мебели, по единични цени от Приложение № 2 (неразделна част от настоящия Договор), като общата им стойност не надвишава сума в размер на **50 000.00 (с думи: петдесет хиляди) лева без ДДС и 60 000.00 (с думи: шестдесет хиляди) лева с включен ДДС.**

(2.2) Цената по алинея (2.1) включва, както следва:

- a) Цената за доставка и прехвърляне на собствеността на Мебелите, предмет на Договора;
- b) Монтажа на Мебелите на място при ВЪЗЛОЖИТЕЛЯ;
- c) Цената на гаранционното обслужване на Мебелите, предмет на Договора.

(2.3) Посочената цена в алинея (2.1) е крайна и включва всички разходи и възнаграждения на ИЗПЪЛНИТЕЛЯ за изпълнение на предмета на настоящия Договор, като в това число, но не само: разходите за транспортиране и доставка на Мебелите до мястото за доставка, включително опаковане, транспорт, разопаковане, товарене, разтоварване, инсталиране, монтаж, привеждане в работно състояние, готово за приемане и експлоатация, доставка на цялата техническа и сервисна документация (гаранционни карти, сертификати за качество на влаганите материали, декларации за съответствие и т.н.), всички разходи за извършване на гаранционно обслужване в срока на гаранцията (за труд, резервни части и консумативи), както и разходи за отстраняване за сметка на и от ИЗПЪЛНИТЕЛЯ на всички технически неизправности, възникнали не по вина на ВЪЗЛОЖИТЕЛЯ и покрити от гаранционните условия и гаранционната отговорност на ИЗПЪЛНИТЕЛЯ, и всички други свързани разходи, като: мита; такси и др. подобни, във връзка с изпълнението на предмета на Договора.

(2.4) Посочените в настоящия Договор и приложенията към него цени са крайни и остават непроменени за срока на действието му.

Член 3. Начин на плащане

(3.1) Плащанията се извършват в български лева, с платежно нареждане по следната банкова сметка, посочена от ИЗПЪЛНИТЕЛЯ: IBAN: BG92 RZBB 9155 1062 0386 12, BIC: RZBBBGSF; банка: „Райфайзенбанк (България)“ ЕАД, клон Сливен. ИЗПЪЛНИТЕЛЯТ е длъжен да уведомява писмено ВЪЗЛОЖИТЕЛЯ за всички последващи промени на банковата му сметка в срок до **3 (три) дни** считано от момента на промяната. В случай че ИЗПЪЛНИТЕЛЯТ не уведоми ВЪЗЛОЖИТЕЛЯ в този срок, счита се, че плащанията, по посочената в настоящия член банкова сметка са надлежно извършени.

(3.2) ВЪЗЛОЖИТЕЛЯТ заплаща **100 % (с думи: сто процента)** от цената на всяка поръчка, в срок до **30 (тридесет) дни** след подписване/изготвяне и представяне на документите по алинея

(3.4) от настоящия Договор, при условие че ИЗПЪЛНИТЕЛЯТ е предоставил фактура, както и

гаранция за изпълнение на Договора в размера и при условията на член 11 от настоящия Договор.

(3.3) За дата на плащането, се счита датата на заверяване на банковата сметка на ИЗПЪЛНИТЕЛЯ със съответната дължима сума.

(3.4) Плащането по алинея (3.2) се извършва в срока по алинея (3.2) и след представяне на следните подписани документи кумулативно:

- а) Приемно-предавателен протокол за доставка на Мебелите с всички окомплектовки, сертификати, разрешения и инструкции за съхранение и експлоатация, гаранционни карти и др. съпътстващи доставката документи, подписан от двете Страни или упълномощени от тях лица на датата на доставка на Мебелите (**Приложение № 3**);
- б) Протокол за монтаж на Мебелите, подписан от двете Страни или упълномощени от тях лица на датата на завършване на монтажа на Мебелите (**Приложение № 4**);
- в) Фактура, издадена от ИЗПЪЛНИТЕЛЯ и подписана от ВЪЗЛОЖИТЕЛЯ или упълномощено от него лице, съдържаща всички законови реквизити.

III. СРОКОВЕ. МЯСТО И УСЛОВИЯ НА ДОСТАВКА. ПРЕМИНАВАНЕ НА СОБСТВЕНОСТТА И РИСКА

Член 4. Срокове и място на доставка

(4.1) Срокът на договора е **36 /тридесет и шест/ месеца**, считано от датата на подписването му от страните или до достигане на максималната му стойност в размер на **50 000.00 (с думи: петдесет хиляди) лева без ДДС** в зависимост от това, кое от събитията ще настъпи първо по време. С настъпването на първото по време от така посочените събития, договорът за обществена поръчка се прекратява автоматично, без да е необходимо изпращането на уведомление или предизвестие на която и да е от страните до другата страна.

(4.2) Срокът за доставка и монтаж на Мебелите е до **30 (тридесет) календарни дни**, считано от датата на поръчката за доставка от страна на упълномощените от ВЪЗЛОЖИТЕЛЯ лица.

(4.3) Гаранционният срок на Мебелите е както следва:

- а) **60 (шестдесет) месеца**, считано от датата на протокола за доставка и/или извършения монтаж на мебелите. Този гаранционен срок се отнася за следните видове мебели от **Приложение № 1 (за ОП 2: от 5-та до 15-та; от 18-та до 24-та позиции включително)**;
- б) **36 (тридесет и шест) месеца**, считано от датата на протокола за доставка и/или извършения монтаж на мебелите. Този гаранционен срок се отнася до следните видове мебели от **Приложение № 1 (за ОП 2: всички офис мебели от 1-ва до 4-та; от 16-та до 17-та и от 25-та до 27-та позиции включително)**.

(4.4) ИЗПЪЛНИТЕЛЯТ е длъжен да извършва гаранционно обслужване на доставените Мебели, в рамките на гаранционните срокове по предходната алинея (4.3).

(4.5) Мястото на доставка и монтаж на Мебелите е централната административна сграда на „ЧЕЗ Разпределение България“ АД, находяща се в гр. София, бул. „Цариградско шосе“ № 159.

Член 5. Условия на доставка

(5.1) Доставка

(5.1.1) ИЗПЪЛНИТЕЛЯТ се задължава да достави до мястото на доставка и в съответния срок на доставка, съответно да прехвърли собствеността и предаде на ВЪЗЛОЖИТЕЛЯ Мебелите, предмет на доставка, отговарящи на техническите стандарти и изисквания и окомплектовани с гаранционни карти, инструкции за експлоатация на български език, сертификати (за произход и качество), разрешения и инструкции и препоръки за съхранение и експлоатация, както и с други документи и аксесоари, изискващи се съгласно Техническата спецификация на ВЪЗЛОЖИТЕЛЯ и Техническото предложение на ИЗПЪЛНИТЕЛЯ.

(5.1.2) ИЗПЪЛНИТЕЛЯТ предава Мебелите на упълномощен представител на ВЪЗЛОЖИТЕЛЯ. За съответствието на доставените Мебели и приемането им по вид, количество, компоненти, окомплектовка се подписва приемно-предавателен протокол, във формата и със съдържанието съгласно **Приложение № 3 (Приемно-предавателен протокол)** от Страните или техни упълномощени представители, след проверка за: отсъствие на „Несъответствия“ (недостатъци, дефекти, повреди, липси и/или несъответствия на доставените Мебели и/или придружаващата ги документация и аксесоари с изискванията на настоящия Договор, както и с техническите характеристики и с изискванията, представени в Техническото предложение на ИЗПЪЛНИТЕЛЯ

и Техническата спецификация на ВЪЗЛОЖИТЕЛЯ), наличие на окомплектовка на доставката и представяне на документите, изискващи се съгласно алинея (5.1.1). Приемно-предавателният протокол съдържа основанията за съставянето му (номер на договора), серийни номера (или други идентифициращи Мебелите данни), предмет на доставка.

(5.1.3) ИЗПЪЛНИТЕЛЯТ уведомява ВЪЗЛОЖИТЕЛЯ писмено в срок от **2 (два) дни** предварително за конкретните дати и час, на които ще се извърши доставката. При предаването на Мебелите, ИЗПЪЛНИТЕЛЯТ осигурява на ВЪЗЛОЖИТЕЛЯ необходимото според обстоятелствата време да ги прегледа за явни Несъответствия, като същото не може да надвишава **1 (един) работен ден**.

(5.1.4) При констатиране на явни Несъответствия, ВЪЗЛОЖИТЕЛЯТ има право да откаже да подпише приемно-предавателен протокол. В тези случаи, Страните подписват **констативен протокол**, в който се описват констатираните Несъответствия, и се посочва срокът, в който същите ще бъдат отстранени. След отстраняване на Несъответствията, Страните подписват двустранен Приемно-предавателен протокол за приемане на доставката. В случай че Несъответствията са съществени и не бъдат отстранени в рамките на дадения от ВЪЗЛОЖИТЕЛЯ срок, или при забавяне на доставката на Мебелите с повече от **5 (пет) дни**, ВЪЗЛОЖИТЕЛЯТ имат право да прекрати Договора, както и право да получи неустойка в размер на сумата по гаранцията за изпълнение на Договора, включително да усвои сумите по предоставените гаранции.

(5.1.5) Подписването на приемно-предавателния протокол по **Приложение № 3** без забележки има силата на приемане на доставката от страна на ВЪЗЛОЖИТЕЛЯ, освен в случаите на "скрити Несъответствия", които не могат да бъдат установени при обикновения преглед на Мебелите. Приемането на доставката на Мебелите с Приемно-предавателния протокол по **Приложение № 3** няма отношение към установените впоследствие в гаранционния срок Несъответствия.

(5.1.6) ВЪЗЛОЖИТЕЛЯТ се задължава да уведоми писмено ИЗПЪЛНИТЕЛЯ за всички скрити Несъответствия, които не е могъл да узнае при приемането на доставката в срок до **5 (пет) дни** от узнаването им, но не по-късно от изтичане на гаранционния срок.

(5.1.7) При наличие на явни Несъответствия посочени в констативния протокол по алинея (5.1.4) и/или при наличие на скрити Несъответствия, констатирани от ВЪЗЛОЖИТЕЛЯ и съобщени на ИЗПЪЛНИТЕЛЯ по реда на алинея (5.1.6):

- a) ИЗПЪЛНИТЕЛЯТ заменя доставените Мебели или съответния компонент със съответстващи с изискванията на настоящия Договор в срока посочен съответно в констативния протокол и/или в разумен срок след получаване на уведомлението по алинея (5.1.6), който не може да бъде по-дълъг от **30 (тридесет) дни**; или
- b) цената по Договора се намалява съответно с цената на несъответстващите компоненти или с разходите за отстраняване на Несъответствията, ако това не води до промяна в предмета на поръчката и запазването на тези компоненти, позволява нормалната експлоатация на Мебелите.

(5.1.8) В случаите на Несъответствия посочени в констативния протокол по алинея (5.1.4), ВЪЗЛОЖИТЕЛЯТ не дължи заплащане на цената по алинея (3.2) преди отстраняването им и изпълненията на останалите условия за плащане, предвидени в Договора.

(5.2) Монтаж

(5.2.1) ИЗПЪЛНИТЕЛЯТ е длъжен да приключи изпълнението на всички дейности свързани с монтажа на Мебелите в срока по алинея (4.2).

(5.2.2) За извършения монтаж на Мебелите Страните, или упълномощени от тях лица подписват двустранен **протокол**, във формата и със съдържанието по **Приложение № 4**, неразделна част от настоящия Договор. ВЪЗЛОЖИТЕЛЯТ има право да откаже да подпише протокола по настоящата алинея (5.2.2) до окончателното въвеждане на Мебелите в експлоатационна годност в степен позволяваща незабавната им и безпрепятствена употреба по предназначение.

Член 6. Подизпълнители

(6.1) Когато ИЗПЪЛНИТЕЛЯТ е сключил договор/договори за подизпълнение, работата на подизпълнителите се приема от ВЪЗЛОЖИТЕЛЯ в присъствието на ИЗПЪЛНИТЕЛЯ и подизпълнителя по реда и при условията на настоящия Договор, приложими към ИЗПЪЛНИТЕЛЯ.

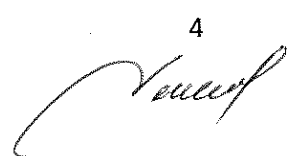

4

Член 7. Преминаване на собствеността и риска

(7.1) Собствеността и риска от случайно повреждане или погиване на Мебелите, предмет на доставка преминава от ИЗПЪЛНИТЕЛЯ върху ВЪЗЛОЖИТЕЛЯ от датата на подписване на Протокола за монтаж на Мебелите съгласно алинея (5.2.2).

IV. ПРАВА И ЗАДЪЛЖЕНИЯ НА СТРАНИТЕ

Член 8. Права и задължения на ИЗПЪЛНИТЕЛЯ

(8.1) ИЗПЪЛНИТЕЛЯТ се задължава да достави и монтира Мебелите, предмет на настоящия Договор, отговарящи на техническите параметри, представени в Техническото предложение на ИЗПЪЛНИТЕЛЯ и на Техническата спецификация на ВЪЗЛОЖИТЕЛЯ, окомплектовани съгласно изискванията на алинея (5.1.1) и придружени със съответните документи, както и да прехвърли собствеността върху Мебелите на ВЪЗЛОЖИТЕЛЯ в договорените срокове и съгласно условията на настоящия Договор.

(8.2) ИЗПЪЛНИТЕЛЯТ е длъжен да изпълни задълженията си по Договора и да упражнява всичките си права, с оглед защита интересите на ВЪЗЛОЖИТЕЛЯ.

(8.3) ИЗПЪЛНИТЕЛЯТ се задължава да извършва текуща поддръжка и гаранционно обслужване на Мебелите в рамките на гаранционните срокове, при условията и сроковете на този Договор, съответно при условията на гаранцията.

(8.4) ИЗПЪЛНИТЕЛЯТ се задължава да отстранява за своя сметка и в договорените срокове всички несъответствия, повреди, дефекти и/или отклонения на доставените Мебели проявени и/или открити в рамките на гаранционния срок, констатирани и предявени по реда на настоящия Договор и съгласно гаранционните условия. ИЗПЪЛНИТЕЛЯТ се задължава при отстраняване на повреди, дефекти или недостатъци, както и при извършване на гаранционното обслужване да влага само оригинални резервни части и материали.

(8.5) ИЗПЪЛНИТЕЛЯТ се задължава да спазва правилата за вътрешния ред, както и хигиенните изисквания и изисквания за безопасност в помещенията на ВЪЗЛОЖИТЕЛЯ (мястото на доставка и монтаж) и да изпълнява задълженията си по Договора без да пречи на нормалното протичане на работата на ВЪЗЛОЖИТЕЛЯ.

(8.6) При точно и навременно изпълнение на задълженията си по настоящия Договор, ИЗПЪЛНИТЕЛЯТ има право да получи цената по Договора, съгласно определения начин на плащане.

(8.7) ИЗПЪЛНИТЕЛЯТ се задължава да съхранява всички документи по изпълнението на настоящия Договор за период от **2 (две) години** след датата на приключване и отчитане на Договора.

(8.8) ИЗПЪЛНИТЕЛЯТ се задължава да сключи договор/договори за подизпълнение с посочените в офертата му подизпълнители (ако има такива) в срок от **5 (пет) дни** от сключване на настоящия Договор. В срок до **3 (три) дни** от сключването на договор за подизпълнение или на допълнително споразумение за замяна на посочен в офертата подизпълнител ИЗПЪЛНИТЕЛЯТ изпраща копие на договора или на допълнителното споразумение на ВЪЗЛОЖИТЕЛЯ заедно с доказателства, че са изпълнени условията по чл. 66, ал. 2 и 11 от ЗОП.

(8.9) ИЗПЪЛНИТЕЛЯТ има право да иска от ВЪЗЛОЖИТЕЛЯ необходимото съдействие за осъществяване на работата по Договора, включително предоставяне на нужната информация и документи за изпълнение на Договора и на необходимия достъп до помещенията на ВЪЗЛОЖИТЕЛЯ, в които ще се доставят и монтират Мебелите.

(8.10) ИЗПЪЛНИТЕЛЯТ е длъжен да отстрани за своя сметка всички повреди нанесени на имуществото на ВЪЗЛОЖИТЕЛЯ, както и да обезщети всяко трето лице, на което са нанесени вреди по време на и във връзка с доставката и монтажа на Мебелите.

Член 9. Права и задължения на ВЪЗЛОЖИТЕЛЯ

(9.1) При добросъвестно и точно изпълнение на Договора, ВЪЗЛОЖИТЕЛЯТ се задължава да заплати общата цена по алинея (2.1) от този Договор, съгласно условията и по начина, посочен в него.

(9.2) ВЪЗЛОЖИТЕЛЯТ се задължава да приеме доставката на Мебелите, предмет на Договора по реда на алинея (5.1.2) и следващите, ако отговарят на договорените изисквания, в срок до **2 (два) дни** след писменото му уведомяване както и да осигури достъп до помещенията си и необходимите условия за монтажа.



(9.3) ВЪЗЛОЖИТЕЛЯТ има право да иска от ИЗПЪЛНИТЕЛЯ да изпълни доставката на Мебелите на посочения в алинея (4.5) от Договора адрес, в срок и без отклонения от договорените изисквания.

(9.4) ВЪЗЛОЖИТЕЛЯТ има право да получава информация по всяко време относно подготовката, хода и организацията по изпълнението на доставката и дейностите, предмет на Договора.

(9.5) ВЪЗЛОЖИТЕЛЯТ има право на рекламация по отношение на доставените по Договора Мебели, както и по отношение на монтажа им при условията посочени в настоящия Договор и съгласно гаранционните им условия.

(9.6) ВЪЗЛОЖИТЕЛЯТ има право да изисква от ИЗПЪЛНИТЕЛЯ замяната на несъответстващите с Техническите спецификации и/или дефектни Мебели и/или техни компоненти, както и отстраняване на недостатъците, по реда и в сроковете, определени в настоящия Договор.

(9.7) ВЪЗЛОЖИТЕЛЯТ има право да откаже приемането на доставката, както и да заплати изцяло или частично цената по Договора, когато ИЗПЪЛНИТЕЛЯТ не спазва изискванията на Договора и Техническата спецификация, докато ИЗПЪЛНИТЕЛЯТ не изпълни изцяло своите задължения съгласно условията на Договора.

(9.8) ВЪЗЛОЖИТЕЛЯТ има право да изисква от ИЗПЪЛНИТЕЛЯ да сключи и да му представи копия от договори за подизпълнение с посочените в офертата му подизпълнители (ако има такива).

(9.9) ВЪЗЛОЖИТЕЛЯТ е длъжен да не разпространява под каквато и да е форма всяка предоставена му от ИЗПЪЛНИТЕЛЯ информация, имаща характер на търговска тайна и изрично упомената от ИЗПЪЛНИТЕЛЯ като такава в представената от него оферта.

V. ГАРАНЦИОННА ОТГОВОРНОСТ и ГАРАНЦИОННО ОБСЛУЖВАНЕ

Член 10. Условия на гаранционната отговорност

(10.1) Гаранционна отговорност

(10.1.1) ИЗПЪЛНИТЕЛЯТ гарантира пълната функционална годност на Мебелите, съгласно договореното предназначение, както и съгласно Техническото предложение, Техническата спецификация и техническите стандарти за качество и безопасност, както и че те са фабрично нови и неупотребявани.

(10.1.2) В рамките на гаранционния срок ИЗПЪЛНИТЕЛЯТ отстранява със свои сили и средства всички Несъответствия на Мебелите, съответно подменя дефектирани части и/или компоненти с нови, съгласно гаранционните условия и Техническото предложение на ИЗПЪЛНИТЕЛЯ.

(10.1.3) Рекламационното съобщение на ВЪЗЛОЖИТЕЛЯ може да бъде изпратено по факс, телефон, електронна поща или обикновена поща. ИЗПЪЛНИТЕЛЯТ е длъжен да изпрати свои квалифицирани представители на място за констатиране и идентифициране на повредата в срок от **3 (три) дни** от получаване на рекламационното съобщение на ВЪЗЛОЖИТЕЛЯ. При визитата на сервизния екип на ИЗПЪЛНИТЕЛЯ се съставя **констативен протокол** за извършеното техническо обслужване, вида на повредата, работите и срокът необходими за отстраняването ѝ в два еднообразни екземпляра.

(10.1.4) ИЗПЪЛНИТЕЛЯТ се задължава да отстрани настъпила повреда в срок до **30 (тридесет) дни** или по-кратък, считано от датата на констатирането на повредата. При невъзможност за отстраняване на настъпила повреда в срок до **30 (тридесет) дни**, ИЗПЪЛНИТЕЛЯТ осигурява на ВЪЗЛОЖИТЕЛЯ оборотни Мебели, които се задължава да монтира, от същия или подобен клас до пълното отстраняване на дефекта/повредата, като гаранционният срок на Мебелите, в процес на поправяне, се удължава със срока през който е траело отстраняването на повредата.

(10.1.5) Гаранционната отговорност по този договор не покрива механични повреди, причинени от вандализъм, умишлени действия на служители, гости или клиенти на ВЪЗЛОЖИТЕЛЯ, както и промените в цвета на естествения фурнир, поради естествени процеси по промяна на цвета на дървесината.

(10.2) Гаранционно (сервизно) обслужване

(10.2.1) ИЗПЪЛНИТЕЛЯТ се задължава да осигури на ВЪЗЛОЖИТЕЛЯ гаранционно (сервизно) обслужване на Мебелите в гаранционния срок. ИЗПЪЛНИТЕЛЯТ се задължава да извършва с предимство гаранционното обслужване на Мебелите на ВЪЗЛОЖИТЕЛЯ по време на целия гаранционен период, в срок не по-късно от **30 (тридесет) дни** от постъпване на заявка за обслужване от страна на ВЪЗЛОЖИТЕЛЯ. Гаранционното обслужване се осъществява на място,

в помещенията на ВЪЗЛОЖИТЕЛЯ, от оторизирани представители на ИЗПЪЛНИТЕЛЯ, а при технологична необходимост и на място при ИЗПЪЛНИТЕЛЯ, като демонтажа, извозването, ремонта, връщането и последващия монтаж се извършват от и за сметка на ИЗПЪЛНИТЕЛЯ.

VI. ГАРАНЦИЯ ЗА ИЗПЪЛНЕНИЕ

Член 11. Видове гаранции, размер и форма на гаранциите

(11.1) Видове и размер на гаранциите

(11.1.1) ИЗПЪЛНИТЕЛЯТ гарантира изпълнението на произтичащите от настоящия Договор свои задължения с гаранция за изпълнение в размер на **3% (три на сто)** от стойността на Договора по алинея (2.1) или сумата от **1 500,00 (с думи: хиляда и петстотин) лева**.

(11.1.2) ИЗПЪЛНИТЕЛЯТ представя документ за внесена гаранция за изпълнение на Договора преди или най-късно към датата на сключването му.

(11.2) Форма на гаранцията

(11.2.1) ИЗПЪЛНИТЕЛЯТ избира формата на гаранцията измежду една от следните:

- a) парична сума внесена по банковата сметка на ВЪЗЛОЖИТЕЛЯ;
- b) банкова гаранция; или
- c) застраховка, която обезпечава изпълнението чрез покритие на отговорността на ИЗПЪЛНИТЕЛЯ.

Член 12. Изисквания по отношение на гаранциите

(12.1) Когато гаранцията се представя във вид на **парична сума**, то тя се внася по следната банкова сметка на ВЪЗЛОЖИТЕЛЯ: SWIFT (BIC): **UNCRBGSF**; Банкова сметка (IBAN) в лева: **BG 43 UNCR 7630 1002 ERPBUL**; при банка: «УНИКРЕДИТ БУЛБАНК» АД. Всички банкови разходи, свързани с преводите на сумата са за сметка на ИЗПЪЛНИТЕЛЯ;

(12.2) Когато ИЗПЪЛНИТЕЛЯТ представя **банкова гаранция** се представя оригиналът ѝ, като тя е безусловна, неотменяема и непрехвърляема като покрива 100 % (сто процента) от стойността на гаранцията за изпълнението му със срок на валидност, срока на действие на Договора, плюс **1 (един) месец** за гаранцията за изпълнение.

(12.2.1) Страните се съгласяват в случай на учредяване на банкова гаранция, тя да съдържа условие, че при първо поискване банката следва да заплати сумата по гаранцията независимо от направените възражения и защита, възникващи във връзка с основните задължения.

(12.2.2) Всички банкови разходи, свързани с обслужването на превода на гаранцията, включително при нейното възстановяване, са за сметка на ИЗПЪЛНИТЕЛЯ.

(12.3) **Застраховката**, която обезпечава изпълнението, чрез покритие на отговорността на ИЗПЪЛНИТЕЛЯ, е със срок на валидност, срока на действие на договора, плюс **1 (един) месец**. ВЪЗЛОЖИТЕЛЯТ следва да бъде посочен като трето ползващо се лице по тази застраховка. Застраховката следва да покрива отговорността на ИЗПЪЛНИТЕЛЯ при пълно или частично неизпълнение на Договора и не може да бъде използвана за обезпечение на неговата отговорността по друг договор. Разходите по сключването на застрахователния договор и поддържането на валидността на застраховката за изисквания срок, както и по всяко изплащане на застрахователно обезщетение в полза на ВЪЗЛОЖИТЕЛЯ, при наличие на основание за това, са за сметка на ИЗПЪЛНИТЕЛЯ.

Член 13. Задържане и освобождаване на гаранциите

(13.1) ВЪЗЛОЖИТЕЛЯТ освобождава гаранцията за изпълнение на Договора в **1-месечен** срок след прекратяване на неговото действие и при условия, както следва: в случай на приемане на доставката на Мебелите и подписване на Приемно-предавателния протокол по алинея (5.1.2) съответно по алинея (5.1.4) без забележки и след монтажа на Мебелите и подписване на протокола по алинея (5.2.2), при липса на възражения по изпълнението и след изтичане на гаранционните срокове (по-дългият от тях) на Мебелите, посочени в алинея (4.3) от настоящия Договор при условие, че ИЗПЪЛНИТЕЛЯТ е изпълнил всички свои задължения по Договора и сумите по гаранцията не са задържани, или не са настъпили условия за задържането им.

(13.2) ВЪЗЛОЖИТЕЛЯТ не дължи лихви върху сумите по предоставената гаранция, независимо от формата под която е предоставена.

(13.3) Гаранцията не се освобождава от ВЪЗЛОЖИТЕЛЯ, ако в процеса на изпълнение на Договора е възникнал спор между Страните относно неизпълнение на задълженията на ИЗПЪЛНИТЕЛЯ и въпросът е отнесен за решаване пред съд. При решаване на спора в полза на ВЪЗЛОЖИТЕЛЯ той може да пристъпи към задържане на гаранцията.

(13.4) ВЪЗЛОЖИТЕЛЯТ има право да задържи изцяло или частично гаранцията за изпълнение, при пълно или частично неизпълнение на задълженията по настоящия Договор от страна на ИЗПЪЛНИТЕЛЯ и/или при разваляне или прекратяване на настоящия Договор по вина на ИЗПЪЛНИТЕЛЯ. В тези случаи, ВЪЗЛОЖИТЕЛЯТ има право да задържи от гаранцията за изпълнение суми, покриващи отговорността на ИЗПЪЛНИТЕЛЯ за неизпълнението.

(13.5) ВЪЗЛОЖИТЕЛЯТ има право да задържа от сумите по гаранцията за изпълнение суми равни на размера на начислените неустойки, санкции и обезщетения по настоящия Договор, поради неизпълнение на задълженията на ИЗПЪЛНИТЕЛЯ.

(13.6) В случай на задържане от ВЪЗЛОЖИТЕЛЯ на суми от гаранцията, ИЗПЪЛНИТЕЛЯТ е длъжен в срок до **14 (четирнадесет) дни** да допълни съответната гаранция до размера ѝ, уговорен в алинея (11.1), като внесе усвоената от ВЪЗЛОЖИТЕЛЯ сума по сметка на ВЪЗЛОЖИТЕЛЯ, или учреди банкова гаранция за сума в размер на усвоената или да дозастрахова отговорността си до размера в алинея (11.1).

VII. НЕУСТОЙКИ

Член 14. Договорна отговорност

(14.1) При забавено изпълнение на задължения по Договора от страна на ИЗПЪЛНИТЕЛЯ в нарушение на предвидените в този Договор срокове, същият заплаща на ВЪЗЛОЖИТЕЛЯ неустойка в размер на **0.1%** от сумата по алинея (2.1) за всеки просрочен ден, но не повече от **10%** от общата цена на Договора по алинея (2.1).

(14.2) При забава на ВЪЗЛОЖИТЕЛЯ за изпълнение на задълженията му за плащане по Договора, същият заплаща на ИЗПЪЛНИТЕЛЯ неустойка в размер на законната лихва върху дължимата сума за всеки просрочен ден, но не повече от **10%** от размера на забавеното плащане.

(14.3) При системно (три и повече пъти) неизпълнение на задълженията за гаранционно обслужване и/или гаранционни ремонти в срока на гаранцията, ИЗПЪЛНИТЕЛЯТ дължи на ВЪЗЛОЖИТЕЛЯ, неустойка в размер на **10% (десет процента)** от общата цена на Договора по алинея (2.1).

(14.4) При пълно неизпълнение на задълженията за гаранционно обслужване и/или гаранционни ремонти в срока по гаранцията, ИЗПЪЛНИТЕЛЯТ дължи на ВЪЗЛОЖИТЕЛЯ неустойка в размер на **30% (тридесет процента)** от стойността на Договора по алинея (2.1).

(14.5) При забавено изпълнение, което е продължило толкова дълго, че размерът на дължимата неустойка за забава е достигнал максималният размер от **10%** от общата цена на Договора по алинея (2.1), то освен изтеклата неустойка за забава в пълен размер, неизправната страна дължи кумулативно на изправната страна и неустойка за пълно неизпълнение на задълженията си по Договора в размер на **30% (тридесет процента)** от общата цена на Договора по алинея (2.1).

(14.6) При нарушаване на задължението, произтичащо от член 21 на Договора, нарушителят го страна дължи на потърпевшата страна неустойка в размер на **50% (петдесет процента)** от общата цена на договора по алинея (2.1), както и възстановяване на всички санкции, глоби и обезщетения, наложени на потърпевшата страна вследствие нарушаването на задълженията по член 21 на Договора, ако те надвишават размера на уговорената неустойка.

(14.7) ВЪЗЛОЖИТЕЛЯТ може да претендира обезщетение за нанесени вреди и пропуснати ползи по общия ред, независимо от начислените неустойки и независимо от усвояването на гаранцията за изпълнение.

(14.8.) Неустойките се определят върху съответната стойност по Договора без ДДС и се заплащат в **5-дневен** срок, след поискване от изправната страна (страната, която има право да ги получи), адресирано до неизправната страна (страната, която ги дължи). В случай че неустойката се дължи в полза на ВЪЗЛОЖИТЕЛЯ и тя не му е платена от ИЗПЪЛНИТЕЛЯ в уговорения в настоящата алинея срок, ВЪЗЛОЖИТЕЛЯТ има право да задържи съответната сума от гаранцията за изпълнение или да си я прихване от дължимо плащане по Договора в полза на ИЗПЪЛНИТЕЛЯ.

VIII. ПОДИЗПЪЛНИТЕЛИ

Член 15. Общи условия приложими към Подизпълнителите

(15.1) За извършване на дейностите по Договора, ИЗПЪЛНИТЕЛЯТ има право да ползва само подизпълнителите, посочени от него в офертата, въз основа на която е избран за ИЗПЪЛНИТЕЛ.

(15.2) Процентното участие на подизпълнителите в цената за изпълнение на Договора не може да бъде различно от посоченото в офертата на ИЗПЪЛНИТЕЛЯ.

(15.3) ИЗПЪЛНИТЕЛЯТ може да извършва замяна на посочените подизпълнители за изпълнение на Договора, както и да включва нови подизпълнители в предвидените в ЗОП случаи и при предвидените в ЗОП условия.

(15.4) Независимо от използването на подизпълнители, отговорността за изпълнение на настоящия Договор и на ИЗПЪЛНИТЕЛЯ.

(15.5) Сключването на договор с подизпълнител, който не е обявен в офертата на ИЗПЪЛНИТЕЛЯ и не е включен по време на изпълнение на Договора по предвидения в ЗОП ред или изпълнението на дейностите по договора от лице, което не е подизпълнител, обявено в офертата на ИЗПЪЛНИТЕЛЯ, се счита за неизпълнение на Договора и е основание за едностранно прекратяване на договора от страна на ВЪЗЛОЖИТЕЛЯ и за усвояване на пълния размер на гаранцията за изпълнение.

Член 16. Договори с подизпълнители

(16.1) При сключването на Договорите с подизпълнителите, оферирани в офертата на ИЗПЪЛНИТЕЛЯ, последният е длъжен да създаде условия и гаранции, че:

- a) приложимите клаузи на Договора са задължителни за изпълнение от подизпълнителите;
- b) действията на Подизпълнителите няма да доведат пряко или косвено до неизпълнение на Договора;
- c) при осъществяване на контролните си функции по договора ВЪЗЛОЖИТЕЛЯТ ще може безпрепятствено да извършва проверка на дейността и документацията на подизпълнителите.

Член 17. Разплащане с подизпълнители

(17.1) Когато частта от поръчката, която се изпълнява от подизпълнител, може да бъде предадена като отделен обект на ИЗПЪЛНИТЕЛЯ или на ВЪЗЛОЖИТЕЛЯ, ВЪЗЛОЖИТЕЛЯТ заплаща възнаграждение за тази част директно на подизпълнителя.

(17.2) Разплащанията по алинея (17.1) се осъществяват въз основа на искане, отправено от подизпълнителя до ВЪЗЛОЖИТЕЛЯ чрез ИЗПЪЛНИТЕЛЯ, който е длъжен да го предостави на ВЪЗЛОЖИТЕЛЯ в 15-дневен срок от получаването му.

(17.3) Към искането по алинея (17.2) ИЗПЪЛНИТЕЛЯТ предоставя становище, от което да е видно дали оспорва плащанията или част от тях като недължими.

(17.4) ВЪЗЛОЖИТЕЛЯТ има право да откаже плащане по алинея (17.2), когато искането за плащане е оспорено, до момента на отстраняване на причината за отказа.

IX. УСЛОВИЯ ЗА ПРЕКРАТЯВАНЕ И РАЗВАЛЯНЕ НА ДОГОВОРА

Член 18. Прекратяване на действието на Договора. Правни основания и условия

(18.1) Настоящият Договор се прекратява в следните случаи:

- a) по взаимно съгласие на Страните, изразено в писмена форма;
- b) с изтичане на уговорения срок;
- c) когато са настъпили съществени промени във финансирането на обществената поръчка – предмет на Договора, извън правомощията на ВЪЗЛОЖИТЕЛЯ, които той не е могъл или не е бил длъжен да предвиди или да предотврати – с писмено уведомление от ВЪЗЛОЖИТЕЛЯ, веднага след настъпване на обстоятелствата;
- d) при настъпване на невиновна невъзможност за изпълнение непредвидено или непредотвратимо събитие от извънреден характер, възникнало след сключването на Договора („непреодолима сила“) за срок по-дълъг от **15 (петнадесет) дни**.

(18.2) ВЪЗЛОЖИТЕЛЯТ може да прекрати Договора без предизвестие, с уведомление, изпратено до ИЗПЪЛНИТЕЛЯ:

- a) при системно (три и повече пъти) неизпълнение на ИЗПЪЛНИТЕЛЯ на задълженията за гаранционно обслужване и/или гаранционни ремонти в срока на гаранцията; или

- b) при пълно неизпълнение на задълженията на ИЗПЪЛНИТЕЛЯ за гаранционно обслужване и/или извършване на гаранционни ремонти в срока по гаранцията; или
 - c) при забава продължила толкова дълго, че е достигнат максималния размер на неустойката за забава по член 14 на Договора или при пълно неизпълнение на задължението на ИЗПЪЛНИТЕЛЯ за доставка или за монтаж на Мебелите; или
 - d) използва подизпълнител, без да е декларирал това в документите за участие, или използва подизпълнител, който е различен от този, който е посочен, освен в случаите, в които замяната, съответно включването на подизпълнител е извършено със съгласието на ВЪЗЛОЖИТЕЛЯ и в съответствие със ЗОП и настоящия Договор;
- (18.3) ВЪЗЛОЖИТЕЛЯТ прекратява Договора в случаите по чл. 118, ал. 1 от ЗОП, без да дължи обезщетение на ИЗПЪЛНИТЕЛЯ за претърпени от прекратяването на Договора вреди, освен ако прекратяването е на основание чл. 118, ал. 1, т. 1 от ЗОП.
- (18.4) Прекратяването става след уреждане на финансовите взаимоотношения между Страните за извършените от страна на ИЗПЪЛНИТЕЛЯ и одобрени от ВЪЗЛОЖИТЕЛЯ дейности по изпълнение на Договора.
- (18.5) ВЪЗЛОЖИТЕЛЯТ може да развали Договора по реда и при условията предвидени в него или в приложимото законодателство.

Член 19. Изменения и/или допълнения на Договора

(19.1) Настоящият Договор може да бъде изменен и/или допълван от Страните при условията на чл. 116 от ЗОП.

Х. НЕПРЕОДОЛИМА СИЛА

Член 20. Основания за освобождаване от договорна отговорност за забава и/или неизпълнение

(20.1) Страните се освобождават от отговорност за неизпълнение на задълженията си, когато невъзможността за изпълнение се дължи на непреодолима сила съгласно чл. 306 от Търговския закон (ТЗ). Никоя от Страните не може да се позовава на непреодолима сила, ако е била в забава и не е информирала другата Страна за възникването на непреодолима сила в **5-дневен** срок от настъпването ѝ.

(20.2) Страната, засегната от непреодолима сила, е длъжна да предприеме всички разумни усилия и мерки, за да намали до минимум понесените вреди и загуби, както и да уведоми писмено другата Страна в **5-дневен** срок при настъпване на непреодолимата сила.

(20.3) Докато трае непреодолимата сила, изпълнението на задължението се спира.

(20.4) Не може да се позовава на непреодолима сила онази Страна, чиято небрежност или умишлени действия или бездействия са довели до невъзможност за изпълнение на Договора.

ХІ. КОНФИДЕНЦИАЛНОСТ И ЗАЩИТА НА ЛИЧНИ ДАННИ

Член 21. Опазване на поверителната информация по или във връзка с Договора

(21.1) Страните се съгласяват да третират като конфиденциална следната информация, получена при и по повод изпълнението на Договора: информацията свързана с мястото и условията на монтажа на Мебелите; схеми на разположение и евакуация, схеми за осигуряване на достъп, както и условията за достъп до обектите на ВЪЗЛОЖИТЕЛЯ, станали известни на ИЗПЪЛНИТЕЛЯ във връзка с изпълнението на Договора; устройство и архитектурно-технически особености на обекта на ВЪЗЛОЖИТЕЛЯ в който се извършва доставката и монтажа на Мебелите и всяка друга информация, изрично посочена, като конфиденциална от страна на някоя от Страните.

(21.2) Никоя Страна няма право без предварителното писмено съгласие на другата да разкрива по какъвто и да е начин и под каквато и да е форма конфиденциална информация, на когото и да е, освен пред своите служители и/или консултанти. Разкриването на конфиденциална информация пред такъв служител/консултант се осъществява само в необходимата степен и само за целите на изпълнението на Договора и след поемане на съответните задължения за конфиденциалност.

(21.3) Всяка от Страните се съгласява, че ще обработва личните данни („Лични данни“), посочени в настоящия договор на служителите-контактни лица на другата Страна, само и единствено за целите на обмен на данни и информация по договора, като никоя от Страните няма право да

обработка Лични данни за други цели. Обработването на Лични данни от Страните се осъществява на територията на Република България. Не се допуска използването на каквото и да е оборудване за обработване на Личните данни, разположено извън определената Територия за обработване.

(21.4) Всяка от Страните се задължава да уведоми другата в случай:

а) на каквито и да е дейности по разследване, предприети от надзорен орган по защита на личните данни по отношение на дейността ѝ по обработване на Лични данни за целите на изпълнение на Договора;

б) че установи, че не е в състояние да изпълнява задълженията си относно обработването и защита на личните данни на другата Страна;

в) че установи каквото и да е нарушение на сигурността на обработването на Личните данни. Уведомлението за нарушение на сигурността следва да се извърши незабавно към другата Страна (но не по-късно от 3 (три) часа от установяването му) и следва да съдържа минимум следната информация:

- описание на естеството на нарушението и на фактите, свързани с нарушението на сигурността на личните данни, включително, ако е възможно, категориите и приблизителния брой на засегнатите субекти на данни и категориите и приблизителното количество на засегнатите записи на лични данни;
- описание на евентуалните последици от нарушението на сигурността на личните данни;
- описание на предприетите или предлаганите от нея мерки за справяне с нарушението на сигурността на личните данни, включително по целесъобразност мерки за намаляване на евентуалните неблагоприятни последици.

(21.5) В случай че е обективно невъзможно да осигури в посочения в ал. 21.4, б. „в“ срок цялата необходима за уведомлението информация, съответната Страна уведомява в този срок другата като ѝ предоставя наличната към този момент информация и след съгласуване с нея допълва уведомлението.

(21.6) Всяка от Страните е задължена да обезщети вредите, които дадено лице може да претърпи в резултат на обработване на Лични данни от страна на някоя от тях, което обработване нарушава Регламент (ЕС) 2016/679 на Европейския парламент и на Съвета от 27 април 2016 година относно защитата на физическите лица във връзка с обработването на лични данни и относно свободното движение на такива данни или други приложими законови разпоредби за защита на личните данни, освен ако последната не докаже, че по никакъв начин не е отговорна за вредите.

XII. ДОПЪЛНИТЕЛНИ РАЗПОРЕДБИ

Член 22. Приложимо право

(22.1) За всички неуредени в настоящия Договор въпроси се прилага действащото българско законодателство и в частност ЗОП, ЗЗД, ТЗ и др. приложими нормативни актове.

Член 23. Комуникация за целите на договора

(23.1) Упълномощени представители на Страните, които могат да приемат и правят изявления по изпълнението на настоящия Договор са:

ЗА ВЪЗЛОЖИТЕЛЯ:

Светлана Господинова Господинова
Адрес: София, бул. „Цариградско шосе“ № 159, ет.2
Телефон: +359 2 8959311
E-mail: svetlana.gospodinova@cez.bg

ЗА ИЗПЪЛНИТЕЛЯ:

Кирчо Димитров Димитров
Адрес: Сливен, ул. „Банско шосе“ № 3
Телефон: +359 44 622520, факс: +359 44 623648, GSM: +359 888 310 626
E-mail: mebellux.ad@gmail.com

(23.2) Всички съобщения и уведомления, свързани с изпълнението на този Договор, следва да съдържат наименованието и номера на Договора, да бъдат в писмена форма за действителност.

(23.3) Страните се задължават да се информират взаимно за всяка промяна на правния си статут, адресите си на управление, телефоните и лицата, които ги представляват.

(23.4) Официална кореспонденция между Страните се разменя на посочените в настоящия Договор адреси на управление, освен ако Страните не се информират писмено за други свои адреси. При неуведомяване или несвоевременно уведомяване за промяна на адрес, кореспонденцията изпратена на адресите по настоящия член 23 се считат за валидно изпратени и получени от другата Страна.

(23.5) Всички съобщения и уведомления се изпращат по пощата с препоръчана пратка или по куриер. Писмените уведомления между Страните по настоящия Договор се считат за валидно изпратени по факс с автоматично генерирано съобщение за получаване от адресата или по електронната поща на страните, подписани с електронен подпис.

Член 24. Прехвърляне на права и задължения по Договора

(24.1) ИЗПЪЛНИТЕЛЯТ няма право да прехвърля своите права или задължения по настоящия Договор на трети лица, освен в случаите предвидени в ЗОП.

Член 25. Уреждане на спорове

(25.1) Всички спорове, породени от този Договор или отнасящи се до него, ще бъдат разрешавани първо по извънсъдебен ред чрез преговори между двете Страни, като в случай на спор, всяка Страна може да изпрати на другата на посочените адреси за кореспонденция по-долу покана за преговори с посочване на дата, час и място за преговори.

(25.2) В случай на непостигане на договореност по реда на предходната алинея, всички спорове, породени от този Договор или отнасящи се до него, включително споровете, отнасящи се до неговото тълкуване, недействителност, неизпълнение или прекратяване ще бъдат отнасяни за разглеждане и решаване от компетентния съд на Република България със седалище в гр. София по реда на ГПК.

Член 26. Недействителност и последствия

(26.1) Нищожността на някоя от клаузите по Договора или на допълнително уговорени условия не води до нищожност на друга клауза или на Договора като цяло. Страните се споразумяват да обединят усилията си, за да се договорят за валидна клауза, която е съответна на смисъла и съдържанието на невалидната, с която да я заменят.

Член 27. Документи по чл. 67, ал. 6 от ЗОП и Приложения към Договора

(27.1) При подписването на настоящия Договор се представиха документи по чл. 58, ал. 1 от ЗОП и документ за гаранция за изпълнение на Договора.

(27.2) Неразделна част от настоящия Договор са следните приложения:

- a) Приложение № 1 – Техническа спецификация на ВЪЗЛОЖИТЕЛЯ;
- b) Приложение № 2 – Техническо и Ценово предложение на ИЗПЪЛНИТЕЛЯ;
- c) Приложение № 3 – Приемно-предавателен протокол за приемане на доставка;
- d) Приложение № 4 – Протокол за извършен монтаж на Мебели.

Настоящият Договор се подписа в 2 еднообразни екземпляра – по един за ВЪЗЛОЖИТЕЛЯ и един за ИЗПЪЛНИТЕЛЯ.

ЗА ВЪЗЛОЖИТЕЛЯ: НА ОСНОВАНИЕ ЧЛ. 2 ОТ
ЗЗЛД

Вн



НА ОСНОВАНИЕ ЧЛ. 2 ОТ
ЗЗЛД

рифов

[Handwritten signature]

Техническа спецификация на ВЪЗЛОЖИТЕЛЯ

в обществена поръчка с предмет: „Доставка и монтаж на офис обзавеждане в сгради на „ЧЕЗ Разпределение България“ АД“, референтен № PPD17-056,

за Обособена позиция 2: „Доставка и монтаж на офис обзавеждане в централна административна сграда на „ЧЕЗ Разпределение България“ АД, находяща се в гр. София, бул. „Цариградско шосе“ № 159“



Техническа спецификация за Обособена позиция 2: „Доставка и монтаж на офис обзавеждане в централна административна сграда на „ЧЕЗ Разпределение България“ АД, находяща се в гр. София, бул. „Цариградско шосе“ № 159“

1. Характеристика на артикулите за Обособена позиция 2:

№	Наименование
1	Работен стол, гръб мрежа, синхронен механизъм; Синхронизирано движение в наклон между седалка и облегалка; настройване според килограмите на потребителя; 4 позиции на фиксиране наклона на облегалката; Регулируема лумбална опора; Регулиране височина на седалката; База полиамид, Дамаска черен текстил; Комплект фиксирани подлакътници, полиамид.
2	Посетителски стол, тапицирана седалка и облегалка в черна мрежа, конструкция хром, дамаска черен текстил
3	Мениджърски работен стол, гръб мрежа с поставка за глава, синхронен механизъм, с плъзгане и повдигане на седалката, синхронизирано движение със облегалката; 5 позиции на фиксиране наклона на облегалката; Регулируема лумбална опора; Регулиране височина на седалката и облегалката; База алуминий. Дамаска черен текстил. Комплект 3D регулируеми подлакътници, основа хром, полиуретан.
4	Конферентен мениджърски стол, тапицирана седалка, облегалка полиуретан черна, конструкция хром. Дамаска черен текстил.
5	Масичка ниска, 25 мм плот ПДЧ с меламиново покритие - ф70x44
6	Заседателна маса, П-образна метална конструкция, тип бенч, с прахово нанесено покритие, плот от ПДЧ с меламиново покритие с дебелина 18 мм - 160/160/73
7	Съставна заседателна маса, П-образна метална конструкция, тип бенч, плот от ПДЧ с меламиново покритие с дебелина 18 мм - 240/160/73
8	Заседателна маса, П-образна метална конструкция, тип бенч, с прахово нанесено покритие, плот от ПДЧ с меламиново покритие с дебелина 18 мм - 200/100/73
9	Заседателна маса, едноосна метална конструкция, прахово боядисана, плот от ПДЧ с меламиново покритие с дебелина 18 мм - ф80x73Н
10	Помощна маса, П-образна метална конструкция, плот от ПДЧ с меламиново покритие с дебелина 18 мм - 80x60x73,
11	Работна маса, П-образна метална конструкция, тип бенч, плот от ПДЧ с меламиново покритие с дебелина 18 мм - 160/80/73
12	Работна маса, затворена метална конструкция, тип бенч, плот от ПДЧ с меламиново покритие с дебелина 18 мм - 200/100/73
13	Работна маса, метална конструкция с прахово нанесено покритие, плот от ПДЧ с меламиново покритие с дебелина 18 мм - 162/160/73
14	Работна маса, метална конструкция с прахово нанесено покритие, плот от ПДЧ с меламиново покритие с дебелина 18 мм - 320/162/73
15	Работна маса, П-образна метална конструкция, тип бенч, плот от ПДЧ с меламиново покритие с дебелина 18 мм - 320/80/73
16	Алуминиева кабелна кутия с капак с четки, за достъп от плота
17	Гъвкава връзка за вертикално отвеждане
18	Преграден екран от ламинирано ПДЧ за двойно работно място - 150/1,8/44
19	Челна дъска от ламинирано ПДЧ – 160/1,8/38
20	Подвижен контейнер с 3 чекмеджета, заключване, на колела - 42x55x59
21	Шкаф за документи, 2 врати, 1 рафт, със заключване - 80/42/73
22	шкаф за документи, 2 врати, 2 рафта, със заключване - 80/42/112
23	шкаф за документи, 2 врати, 5 рафта, със заключване - 80/42/200
24	Метална закачалка, прахово боядисана
25	Фотьойл, тапицерия еко кожа, цвят по избор - 60/64/79

№	Наименование
26	Масичка ниска, 25 мм плот ПДЧ с меламиново покритие - 60x60x44
27	Метални шкафове , тип локър, за 6 човека - 900/500/1800

2. Минимални изисквания към материалите и конструкцията на офис обзавеждането:

2.1. Обзавеждането по тази обособена позиция трябва да е визуално сходно със съществуващото офис обзавеждане в сградата, за която се отнася.

2.2. Работни бюра е необходимо да са с метална разглобяема П-образна конструкция, тип „беч“ с прахово покритие. Краката да са с правоъгълно сечение 70x30мм с нивелиращи стъпки. Металните конструкции да дават възможност за комбиниране в групи от няколко работни места.

Под всеки работен плот да се предвидят минимум две метални греди със сечение минимум 30x30мм, осигуряващи укрепване и стабилност на носещата конструкция.

Работните плотове да са от ПДЧ клас Е1 с меламиново покритие (Устойчиво на износване съгласно стандарт EN14323 „Дървесни плочи. Плочи с меламиново покритие за вътрешна употреба), дебелина на плота минимум 18мм, ABS кант с дебелина 2мм с естетично заоблени краища. Между металната конструкция и работния плот да се предвиди отстояние от 10мм за осигуряване на еднакъв дизайн със съществуващо обзавеждане.

Плотове на бюра и маси - цвят по EGGER № W908 или еквивалент. Челни дъски и Преградни екрани - цвят по EGGER № U708 или еквивалент.

2.3. Шкафове: Шкаф за съхранение на архивни папки (класьори) с плътни врати от ламинирани ПДЧ - плоскости с дебелина 18 мм, твърд гръб с дебелина минимум 18мм, ABS кант с дебелина 2мм на всички лицеви елементи. Рафтове от ламинирано ПДЧ цвят по EGGER № U708 или еквивалент с дебелина 25мм с вградени рафтоносачи от две части, осигуряващи рафтовете срещу приплъзване и провисване. Крепежните (монтажните) елементи да позволяват лесно и удобно разглобяване и сглобяване на модула без видими болтове и връзки по външните повърхности на шкафа. Всички шкафове да са с нивелационни стъпки, осигуряващи удобно регулиране. За всички шкафове да се предвиди секретно заключване.

2.4. Обков. Пантите на шкафовете да издържат 80 000 цикъла на отваряне и затваряне без загуба на качеството. Заключващи системи: централно заключване на контейнерите – всички чекмеджета с един ключ и двуточково заключване на вратите на шкафовете (горе на плота, долу на дъното и в средата).

2.5. Всички метални елементи в конструкциите, да са с покритие за надеждна защита от корозия, да съответстват на действащите технически норми, доказани със съответните сертификати за качество.

3. Изисквания към изпълнението на поръчката, срокове за (огледи, доставка, монтаж), изисквания към срока и обхвата на гаранцията на офис обзавеждането.

3.1. Възложителят си запазва правото да определя количеството на възложената работа, чрез поръчки за покупка в зависимост от възникналите му нужди и съобразно обема на прогнозните количества посочени в Глава I, Таблица № 2 на документацията за обществената поръчка. Въз основа на писмена заявка до Изпълнителя, Възложителят може да заяви доставка на допълнително количество офис обзавеждане по предмета на поръчката, извън прогнозните количества.

3.2. При необходимост Изпълнителя се задължава да посети обекта на Възложителя и да вземе размерите на място за конфигурация на офис-обзавеждането.

3.3. Срокът за извършване на оглед на място за вземане на размери и конфигуриране на офис обзавеждането в обект на Възложителя е не повече от 7 календарни дни от датата на писмената покана

3.4. Срокът за доставка и монтаж на офис обзавеждане след получаване на писмена поръчка за доставка от страна на възложителя е не повече от 30 календарни дни.

3.5. Доставяното офис обзавеждане от избория за изпълнител следва да бъдат нови и неупотребявани и да отговарят напълно на техническото предложение, приложение към договора. Това са мебели за публична употреба и ще бъдат поставени при по-високи

- ежедневни натоварвания и съответно с по-високи изисквания към материалите и конструкцията им.
- 3.6. Гаранционният срок на всички офис мебели по позиции: от 5 до 15; от 18 до 24 включително е минимум 60 месеца от датата на протокола за извършен монтаж. Гаранцията не покрива механични повреди, причинени от вандализъм, както и промени в цвета на естествения фурнир, поради естествени процеси в цвета на дървесината.
 - 3.7. Гаранционният срок на всички офис мебели по позиции: от 1 до 4; от 16 до 17 и от 25 до 27 включително е минимум 36 месеца от датата на протокола за доставка.
 - 3.8. Изпълнителят се задължава да извършва всички необходими ремонтни дейности в гаранционния период за своя сметка.
 - 3.9. Всички отклонения или дефекти по доставеното офис обзавеждане трябва да бъдат отстранявани от Изпълнителя във възможно най-кратък срок (не по-дълъг от 30 календарни дни от датата на уведомяване му) за негова сметка.
 - 3.10. Доставеното офис обзавеждане трябва да бъде придружено със сертификати за качество и декларации за съответствие на вложените материали.
4. Място за доставка на офис оборудването за Обособена позиция 2: Централна административната сграда на Възложителя, находяща се на адрес: Република България, град София, бул. „Цариградско шосе“ № 159.



Приложение № 2

Техническо и Ценово предложение на ИЗПЪЛНИТЕЛЯ

○

○

A handwritten signature in black ink, appearing to be 'P. P.' or similar, located in the bottom left corner of the page.

ТЕХНИЧЕСКО ПРЕДЛОЖЕНИЕ

ПО

Обособена позиция 2 „Доставка и монтаж на офис обзавеждане в централна административна сграда на „ЧЕЗ Разпределение България“ АД находяща се в гр. София, бул. „Цариградско шосе“ № 159“

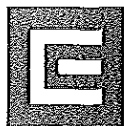

ОБРАЗЦИ НА ДОКУМЕНТИ В ОФЕРТАТА

Приложение № 1. Опис на документите, съдържащи се в офертата.

ОБРАЗЕЦ!

Опис на представените документи
за участие в „открита“ по вид процедура за възлагане на обществена поръчка с предмет:
„Доставка и монтаж на офис обзавеждане в сгради на
„ЧЕЗ Разпределение България“ АД“, референтен № PPD17-056.

№ по ред	Наименование	Страница	Бележки
1.	Опис на представените документи, <i>оригинал</i> (изготвен по образец от Приложение № 1 към документацията)	Начална стр.	
2.	Единен европейски документ за обществени поръчки (ЕЕДОП), <i>оригинал</i> (изготвен по образец от Приложение № 2 към документацията)	стр.1 - .21	Общ ЕЕДОП за двете позиции
3.	Документи за доказване на предприетите мерки за надеждност (когато е приложимо, <i>оригинали</i> или <i>нотариално заверени копия</i>)		неприложимо
4.	Документ (договор) за създаване на обединение, съгласно чл. 37, ал. 4 от ППЗОП, <i>заверено от участника копие (когато е приложимо)</i>		неприложимо
5.	Доказателства за поетите от подизпълнител/ третото лице задължения, <i>оригинали (когато е приложимо)</i>		неприложимо
6.	*Техническо предложение за обособена позиция 2 „Доставка и монтаж на офис обзавеждане в централна административна сграда на „ЧЕЗ Разпределение България“ АД находяща се в гр. София, бул. „Цариградско шосе“ № 159““, референтен № № PPD17-056, което съдържа:		
6.1	Предложение за изпълнение на поръчката (<i>оригинал, изготвено по образец от Приложение №№ 3а и/или 3б</i>) в съответствие с техническата спецификация и изискванията на Възложителя за обособена позиция 2 „Доставка и монтаж на офис обзавеждане в централна административна сграда на „ЧЕЗ Разпределение България“ АД находяща се в гр. София, бул. „Цариградско шосе“ № 159““, референтен № № PPD17-056,	Стр.1- 8	
6.2	Документ за упълномощаване (пълномощно), когато лицето, което подава офертата не е законният представител на участника.		неприложимо
6.3	Декларация за съгласие с клаузите на приложения проект на договор, <i>оригинал (изготвена по образец от Приложение № 4)</i>	Стр.9	
6.4	Декларация за срока на валидност на офертата на участника, <i>оригинал (изготвена по образец от Приложение № 5)</i>	Стр.10	
6.5	Информация и/или документи, каталози, брошури и/или друга документация за предлаганите офис мебели.	Стр.11-20	
7.	**Ценово предложение (<i>оригинал, изготвено по образец от Приложение №№ 6а и/или 6б</i>). Ценовото предложение се поставя в непрозрачен плик с надпис „Предлагани ценови параметри за обособена позиция 2 „Доставка и монтаж на офис обзавеждане в централна административна сграда на „ЧЕЗ Разпределение България“ АД находяща се в гр.	Стр.1-3	

Handwritten mark

	София, бул. „Цариградско шосе“ № 159“, референтен № № PPD17-056		
8.	Други документи по преценка на участника		
9.	Списък на всички задължени лица по чл. 54 ал.2 от ЗОП	Стр.22	

**Техническо предложение - за всяка от обособените позиции за които участва, участникът представя отделен комплект документи.*

***Ценово предложение - за всяка от обособените позиции за които участва, участникът представя отделен непрозрачен плик с надпис „Предлагани ценови параметри за обособена позиция 2 „Доставка и монтаж на офис обзавеждане в централна административна сграда на „ЧЕЗ Разпределение България“ АД находяща се в гр. София, бул. „Цариградско шосе“ № 159“, референтен № № PPD17-056“.*

Дата 08-12-.2017 година



Подпис и печат:

Име и Фам
Изн.

НА ОСНОВАНИЕ ЧЛ. 2 ОТ
ЗЗЛД

астника

Handwritten signature

Handwritten signature

Handwritten signature

До „ЧЕЗ Разпределение България“ АД
гр. София, бул. „Цариградско шосе“ № 159

ПРЕДЛОЖЕНИЕ ЗА ИЗПЪЛНЕНИЕ НА ПОРЪЧКАТА
в „открита“ по вид процедура за възлагане на обществена поръчка с предмет:
„Доставка и монтаж на офис обзавеждане в сгради на
„ЧЕЗ Разпределение България“ АД“, референтен № PPD17-056,
за Обособена позиция 2
„Доставка и монтаж на офис обзавеждане в централна административна сграда на
„ЧЕЗ Разпределение България“ АД“, находяща се в гр. София, бул. „Цариградско шосе“
№ 159“

От: „МЕБЕЛЛУКС“ АД, със седалище град СЛИВЕН и
адрес за кореспонденция УЛ. „БАНСКО ШОСЕ“, №3 тел.: 044/62 25 20, факс: 044/62 36 48,
e-mail: mebellux.ad@gmail.com,

Уважаеми госпожи и господа,

аз долуподписаният **ГЕОРГИ КРЪСТЕВ ГЕОРГИЕВ**
(трите имена)

в качеството си на **ИЗПЪЛНИТЕЛЕН ДИРЕКТОР**
(длъжност)

на „МЕБЕЛЛУКС“ АД,
(наименование на участника)

участник в процедура за възлагане на обществена поръчка с предмет: „Доставка и монтаж на
офис обзавеждане в сгради на „ЧЕЗ Разпределение България“ АД“, Обособена позиция 2
„Доставка и монтаж на офис обзавеждане в централна административна сграда на
„ЧЕЗ Разпределение България“ АД находяща се в гр. София, бул. „Цариградско шосе“
№ 159“, референтен № № PPD17-056,

Декларирам, че ще изпълним предмета на обществената поръчка в съответствие с
техническата спецификация на Възложителя от глава II. *Техническа спецификация. Изисквания*
и условия на Възложителя към изпълнение на предмета на поръчката за Обособена позиция
2; съгласно документацията, изискванията и условията описани в проекта на договор и
приложенията към него.

Декларираме, че ако бъдем избрани за изпълнител доставяните от нас мебели ще са нови,
неупотребявани и отговарят напълно на изискванията на Възложителя за Обособена позиция 2,
относно материали, размери и гаранционни срокове.

Мебелите, които предлагаме в настоящата оферта за **Обособена позиция 2** са както следва:

№	Наименование	Гарантирано предложение на участника (Да се посочи вид, параметри, характеристики)
1	Работен стол, гръб мрежа, синхронен механизъм; Синхронизирано движение в наклон между седалка и облегалка; настройване според килограмите на потребителя; 4 позиции на фиксиране на наклона на облегалката; Регулируема лумбална опора; Регулиране височина на седалката; База полиамид, Дамаска черен	Марка: Nowi styl Модел: Taktik Mesh TS16 GTP42 LU Active-1 Производител: Nowi styl group Полиамидна основа Регулиране височината на седене Синхронен Active-1 механизъм

№	Наименование	Гарантирано предложение на участника (Да се посочи вид, параметри, характеристики)
	текстил; Комплект фиксирани подлакътници, полиамид.	осигуряващ синхронно движение на облегалка и седалка със заключване на наклона в 4 позиции Регулиране силата на люлеещ ефект според теглото на седящия Регулируема лумбална опора Фиксирани подлакътници Тапицерия на седалката от висококачествена дамаска клас M-Micro Облегалка тапицирана с мрежа OP
2	Посетителски стол, тапицирана седалка и облегалка в черна мрежа, конструкция хром, дамаска черен текстил	Марка: Nowi styl Модел: Iso Ergo Mesh chrome Производител: Nowi styl group Метална основа с хромирано покритие. Тапицерия на седалката от висококачествена дамаска клас M-Micro. Облегалка тапицирана с мрежа OP
3	Мениджърски работен стол, гръб мрежа с поставка за глава, синхронен механизъм, с плъзгане и повдигане на седалката, синхронизирано движение със облегалката; 5 позиции на фиксиране наклона на облегалката; Регулируема лумбална опора; Регулиране височина на седалката и облегалката; База алуминий. Дамаска черен текстил. Комплект 3D регулируеми подлакътници, основа хром, полиуретан.	Марка: Nowi styl Модел: body HRUA ST44POL R29POL LU2 EST Производител: Nowi styl group Основа от полиран алуминий. Регулиране височината на седене. Синхронен ES - Epron Syncron механизъм осигуряващ синхронно движение на облегалка и седалка със заключване на наклона в 5 позиции. Регулиране дълбочината на седалката EST. Регулиране силата на люлеещ ефект според теглото на седящия. Регулируема лумбална опора. Регулиране височината на облегалката. 3D регулируеми подлакътници. Поставка за глава – тапицирана и регулируема. Тапицерия на седалката от висококачествена дамаска клас SM – Sempre, негорима по стандарти EN 1021.1 & 2 и с цикъл на изнosoустойчивост 160 000 по Мартиндейл. Облегалка тапицирана с мрежа
4	Конферентен мениджърски стол, тапицирана седалка, облегалка полиуретан черна, конструкция хром. Дамаска черен текстил.	Марка: Nowi styl Модел: Стол Intrata V31 FL Arm chr Производител: Nowi styl group Метална основа с хромирано покритие. Тапицерия от

№	Наименование	Гарантирано предложение на участника (Да се посочи вид, параметри, характеристики)
		висококачествена дамска клас SM – Sempre, негорима по стандарти EN 1021.1 & 2 и с цикъл на износоустойчивост 160 000 по Мартиндейл Облегалка полиуретан черна, конструкция хром. Дамска черен текстил
5	Масичка ниска, 25 мм плот ПДЧ с меламиново покритие - ф70x44	Марка: Мебеллукс Модел: Нора Производител „Мебеллукс“ АД гр.Сливен Масичка ниска, 25 мм плот ПДЧ с меламиново покритие - ф70x44
6	Заседателна маса, П-образна метална конструкция, тип бенч, с прахово нанесено покритие, плот от ПДЧ с меламиново покритие с дебелина 18 мм - 160/160/73	Марка: Мебеллукс Модел: Бенч 160 Производител „Мебеллукс“ АД гр.Сливен Заседателна маса, П-образна метална конструкция, тип бенч, с прахово нанесено покритие, плот от ПДЧ с меламиново покритие с дебелина 18 мм - 160/160/73
7	Съставна заседателна маса, П-образна метална конструкция, тип бенч, плот от ПДЧ с меламиново покритие с дебелина 18 мм - 240/160/73	Марка: Мебеллукс Модел: Бенч 240 Производител „Мебеллукс“ АД гр.Сливен Съставна заседателна маса, П-образна метална конструкция, тип бенч, плот от ПДЧ с меламиново покритие с дебелина 18 мм - 240/160/73
8	Заседателна маса, П-образна метална конструкция, тип бенч, с прахово нанесено покритие, плот от ПДЧ с меламиново покритие с дебелина 18 мм - 200/100/73	Марка: Мебеллукс Модел: Бенч 200 Производител „Мебеллукс“ АД гр.Сливен Заседателна маса, П-образна метална конструкция, тип бенч, с прахово нанесено покритие, плот от ПДЧ с меламиново покритие с дебелина 18 мм - 200/100/73
9	Заседателна маса, есноосна метална конструкция, прахово боядисана, плот от ПДЧ с меламиново покритие с дебелина 18 мм - ф80x73Н	Марка: Мебеллукс Модел: S 70 Производител „Мебеллукс“ АД гр.Сливен Заседателна маса, есноосна метална конструкция, прахово боядисана, плот от ПДЧ с меламиново покритие с дебелина 18 мм - ф80x73Н
10	Помощна маса, П-образна метална конструкция, плот от ПДЧ с меламиново покритие с дебелина 18 мм - 80x60x73,	Марка: Мебеллукс Модел: П 80 Производител „Мебеллукс“ АД гр.Сливен Помощна маса, П-образна метална конструкция, плот от ПДЧ с

СМ

[Handwritten signature]

[Handwritten signature]

[Handwritten signature]

№	Наименование	Гарантирано предложение на участника (Да се посочи вид, параметри, характеристики)
		меламиново покритие с дебелина 18 мм - 80x60x73
11	Работна маса, П-образна метална конструкция, тип бенч , плот от ПДЧ с меламиново покритие с дебелина 18 мм - 160/80/73	Марка: Мебеллукс Модел: П 160 Производител „Мебеллукс“ АД гр.Сливен Работна маса, П-образна метална конструкция, тип бенч , плот от ПДЧ с меламиново покритие с дебелина 18 мм - 160/80/73
12	Работна маса, затворена метална конструкция, тип бенч , плот от ПДЧ с меламиново покритие с дебелина 18 мм - 200/100/73	Марка: Мебеллукс Модел: Бенч 200 Производител „Мебеллукс“ АД гр.Сливен Работна маса, затворена метална конструкция, тип бенч , плот от ПДЧ с меламиново покритие с дебелина 18 мм - 200/100/73
13	Работна маса, метална конструкция с прахово нанесено покритие, плот от ПДЧ с меламиново покритие с дебелина 18 мм - 162/160/73	Марка: Мебеллукс Модел: Дея 162 Производител „Мебеллукс“ АД гр.Сливен Работна маса, метална конструкция с прахово нанесено покритие, плот от ПДЧ с меламиново покритие с дебелина 18 мм - 162/160/73
14	Работна маса, метална конструкция с прахово нанесено покритие, плот от ПДЧ с меламиново покритие с дебелина 18 мм - 320/162/73	Марка: Мебеллукс Модел: Дея 320 Производител „Мебеллукс“ АД гр.Сливен Работна маса, метална конструкция с прахово нанесено покритие, плот от ПДЧ с меламиново покритие с дебелина 18 мм - 320/162/73
15	Работна маса, П-образна метална конструкция, тип бенч , плот от ПДЧ с меламиново покритие с дебелина 18 мм - 320/80/73	Марка: Мебеллукс Модел: П 320 Производител „Мебеллукс“ АД гр.Сливен Работна маса, П-образна метална конструкция, тип бенч , плот от ПДЧ с меламиново покритие с дебелина 18 мм - 320/80/73
16	Алуминиева кабелна кутия с капак с четки, за достъп от плота	Марка: Bachmann Модел: Кутия за вграждане в плот Cable Gland Производител - Bachmann Германия размери кутия: 240x120x25h (мм) размери на отвора в плота: 233x113 (мм) материал: алуминий без разклонител с четка за свободно преминаване на кабелите при затворена кутия подходяща за заседателни маси и офис бюра

№	Наименование	Гарантирано предложение на участника (Да се посочи вид, параметри, характеристики)
17	Гъвкава връзка за вертикално отвеждане	Марка - Nowi styl Модел : Easy Space Производител - Nowi styl group Вертикален водач за кабел организира и пренася кабелите до плота на бюрото подходящ за различни модели бюра и заседателни маси съставен от модули в сребристо сив цвят размери: 6.1x68-80 (см) цвет - сребристо сив
18	Преграден екран от ламинирано ПДЧ за двойно работно място - 150/1,8/44	Марка: Мебеллукс Модел: Преграден екран Производител „Мебеллукс“ АД Преграден екран от ламинирано ПДЧ за двойно работно място - 150/1,8/44
19	Челна дъска от ламинирано ПДЧ – 160/1,8/38	Марка: Мебеллукс Модел: Челна дъска Производител „Мебеллукс“ АД Челна дъска от ламинирано ПДЧ – 160/1,8/38
20	Подвижен контейнер с 3 чекмеджета, заключване, на колела - 42x55x59	Марка: Мебеллукс Модел: Явор 1 Производител: „Мебеллукс“ –АД Подвижен контейнер с 3 чекмеджета, заключване, на колела - 42x55x59
21	Шкаф за документи, 2 врати ,1 рафт, със заключване - 80/42/73	Марка: Мебеллукс Модел: Денвър 73 Производител: „Мебеллукс“ –АД Сливен Шкаф за документи, 2 врати ,1 рафт, със заключване - 80/42/73
22	Шкаф за документи, 2 врати , 2 рафта, със заключване - 80/42/112	Марка: Мебеллукс Модел: Денвър 2 Производител: „Мебеллукс“ –АД Сливен Шкаф за документи, 2 врати , 2 рафта, със заключване - 80/42/112
23	Шкаф за документи, 2 врати , 5 рафта, със заключване - 80/42/200	Марка: Мебеллукс Модел: Денвър 8 Производител: „Мебеллукс“ –АД Сливен Шкаф за документи, 2 врати , 5 рафта, със заключване - 80/42/200
24	Метална закачалка, прахово боядисана	Марка: Тотал М Модел: Трик Производител: Тотал М Метална конструкция

№	Наименование	Гарантирано предложение на участника (Да се посочи вид, параметри, характеристики)
		поддържа се в цвят – черен и сив
25	Фотьойл, тапицерия еко кожа, цвят по избор - 60/64/79	Марка: Мебеллукс Модел: Илиян 1 Производител: „Мебеллукс“ –АД Сливен Фотьойл, тапицерия еко кожа, цвят по избор - 60/64/79
26	Масичка ниска, 25 мм плот ПДЧ с меламиново покритие - 60x60x44	Марка: Мебеллукс Модел: Нели 3 Производител: „Мебеллукс“ –АД Сливен Масичка ниска, 25 мм плот ПДЧ с меламиново покритие - 60x60x44
27	Метални шкафове , тип локър, за 6 човека - 900/500/1800	Марка: MALOW Модел: MW SUS 332W Производител MALOW GRUP LITPOL Фабрично заварена метална конструкция, праховобоядисана в сив цвят RAL7035 Троен гардероб с 2 отделения – за 6 човека Размери ш/д/вис, мм – 900/500/1800 мм Вентилационни отвори, тръба за закачалки, кукички, огледало и табелка за име Заклучване уникално за всеки гардероб

Декларираме, че наш представител е извършил оглед на обзавеждането в централната административна сграда на „ЧЕЗ Разпределение България“ АД, находяща се в гр. София, бул. „Цариградско шосе“ № 159, в резултат на което сме запознати със съществуващото офис обзавеждане в сградата и потвърждаваме, че предлаганите от нас офис мебели за **Обособена позиция 2** са визуално сходни със съществуващото офис обзавеждане в централната административна сградата на възложителя.

Декларираме, че вида, материалите и конструкцията на предлаганите от нас офис мебели за **Обособена позиция 2** са както следва:

- 1) Работни бюра са с метална разглобяема П-образна конструкция, тип „бенч“ с прахово покритие. Краката са с правоъгълно сечение 70x30мм с нивелиращи стъпки. Металните конструкции дават възможност за комбиниране в групи от няколко работни места. Под всеки работен плот ще бъдат предвидени минимум две метални греди със сечение минимум 30x30мм, осигуряващи укрепване и стабилност на носещата конструкция. Работните плотове са от ПДЧ клас Е1 с меламиново покритие, дебелина на плота е минимум 18мм, ABS кант с дебелина 2мм с естетично заоблени краища. Между металната конструкция и работния плот ще бъде предвидено отстояние от 10мм за осигуряване на еднакъв дизайн със съществуващо обзавеждане.

Декларираме, че плотове на бюра и маси ще бъдат с цвят по EGGER № W908 или еквивалент. Челни дъски и Преградни екрани с цвят по EGGER № U708 или еквивалент.

- 2) Шкафове: Шкаф за съхранение на архивни папки (класьори) ще бъдат с плътни врати от ламинирани ПДЧ - плоскости с дебелина 18 мм, твърд гръб с дебелина минимум 18мм, ABS кант с дебелина 2мм на всички лицеви елементи. Рафтове ще бъдат от ламинирано ПДЧ цвят по EGGER № U708 или еквивалент с дебелина 25мм с вградени рафтоносачи от две

части, осигуряващи рафтовете срещу приплъзване и провисване. Крепежните (монтажните) елементи ще позволяват лесно и удобно разглобяване и сглобяване на модула без видими болтове и връзки по външните повърхности на шкафа. Всички шкафове ще са с нивелационни стъпки, осигуряващи удобно регулиране. За всички шкафове ще бъде предвидено секретно заключване.

- 3) Обков. Пантите на шкафовете издържат 80 000 цикъла на отваряне и затваряне без загуба на качеството. Заключващи системи са с: централно заключване на контейнерите – всички чекмеджета с един ключ и двуточково заключване на вратите на шкафовете (горе на плота, долу на дъното и в средата).
- 4) Всички метални елементи в конструкциите са с покритие за надеждна защита от корозия и съответстват на действащите технически норми, което доказваме със съответните сертификати за качество.

Декларирам, че след писмена покана от страна на Възложителя за извършване на оглед за вземане на размери на място за конфигурация на офис обзавеждане в централна административна сграда на Възложителя, същият ще бъде посетен в срок до 7 /седем/ календарни дни, (не повече от 7) календарни дни от датата на поканата.

Предлагам срокът за доставка и монтаж на офис обзавеждане след получаване на писмената поръчка за покупка от възложителя да е 30/тридесет/ календарни дни, (не повече от 30) календарни дни от датата на поръчката.

Декларирам, че всички разходи свързани с доставката и монтажа на офис обзавеждането са за наша сметка (франко мястото на доставка: централен административен офис на Възложителя, където ще се доставя и монтира офис обзавеждането), включително товаро-разтовари дейности и качване на мебелите до съответния етаж в офиса на Възложителя.

Гаранционният срок на всички офис мебели по позиции: от 5 до 15; от 18 до 24 включително е 60 /шестдесет/ месеца, (минимум 60 месеца) от датата на протокола за извършен монтаж. Гаранцията не покрива механични повреди, причинени от вандализъм, както и промени в цвета на естествения фурнир, поради естествени процеси в цвета на дървесината.

Гаранционният срок на всички офис мебели по позиции: от 1 до 4; от 16 до 17 и от 25 до 27 включително е 36 /тридесет и шест/ месеца (минимум 36 месеца) от датата на протокола за доставка.

Декларирам, че ще извършим всички необходими ремонтни дейности в гаранционния период за наша сметка, като всички отклонения или дефекти по доставеното офис обзавеждане ще бъдат отстранявани във възможно най-кратък срок 30 /тридесет/ календарни дни, не по-дълъг от (30 календарни дни) от датата на уведомяването ни от възложителя.

Бихме желали да обърнем внимание на следните допълнителни преимущества на нашето техническо предложение, спрямо задължителните изисквания и условия по документацията за участие, свързани с изпълнението на настоящата поръчка:

(Опишете кратко Вашите допълнителни предложения, свързани с изпълнението на поръчката)

Декларираме, че сме запознати с критериите за възлагане и подбор, и показателите за оценка на офертите от документацията за тази обществена поръчка. Посочените по-горе преимущества са предложени с разбирането, че няма да доведат до повишаване на оценката на нашата оферта, тъй като не са предвидени такива показатели за оценка на офертите от документацията за обществената поръчка.

Приложения:

- 1) Документ за упълномощаване (пълномощно), ако е приложимо
- 2) Декларация за съгласие с клаузите на приложения проект на договор (оригинал, изготвена по образец от Приложение № 4).
- 3) Декларация за срока на валидност на офертата на участника (оригинал, изготвена по образец от Приложение № 5).

4) Информация и/или документи, каталози, брошури и/или друга документация за предлаганите офис мебели (описания, съдържащи общи данни, снимки, характеристики и др.), които да съдържат информация за характеристиките посочени в таблиците от техническите спецификации.
Информацията - е / не е представена и на електронен носител.

(ненужното се зачертава).

Дата 08.12.2017 година



НА ОСНОВАНИЕ ЧЛ. 2 ОТ
ЗЗЛД

Длъжност на представляващия участника

Фирма: МБ
Адрес:
Град:

Фирма: МБ
Адрес:
Град:

Каталог на предлаганото обзавеждане 1. Обществена поръчка с предмет: „Доставка и монтаж на офис обзавеждане в сгради на „ЧЕЗ Разпределение България“ АД“, Обособена позиция 2 „Доставка и монтаж на офис обзавеждане в централна административна сграда на „ЧЕЗ Разпределение България“ АД находяща се в гр. София, бул. „Цариградско шосе“ № 159““, референтен № № PPD17-056,

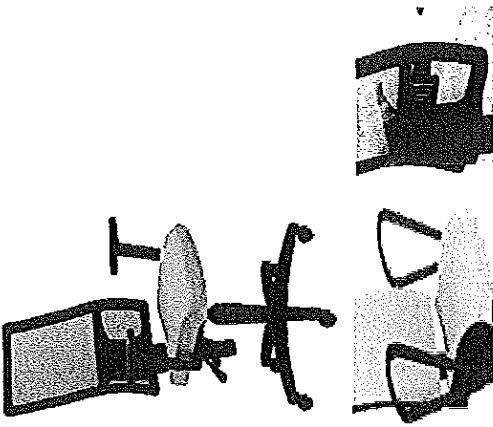
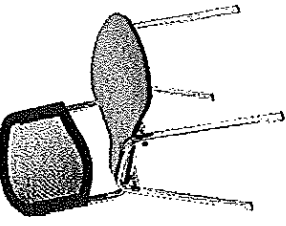
№	Наименование	Гарантирано предложение на участника (Да се посочи вид, параметри, характеристики)	
1	Работен стол, гръб мрежа, синхронен механизъм; Синхронизирано движение в наклон между седалка и облегалка; настройване според килограмите на потребителя; 4 позиции на фиксирани наклона на облегалката; Регулируема лумбална опора; Регулиране височина на седалката; База полиамид, Дамаска черен текстил; Комплект фиксирани подлакътници, полиамид.	<p>Марка: Nowi styl Модел: Taktik Mesh TS16 GTP42 LU Active-1 Производител: Nowi styl group Полиамидна основа Регулиране височината на седалка Синхронен Active-1 механизъм осигуряващ синхронно движение на облегалка и седалка със заключване на наклона в 4 позиции Регулиране силата на люлеещ ефект според температурата на седящия Регулируема лумбална опора Фиксирани подлакътници Тапицерия на седалката от висококачествена дамаска клас M-Micro</p>	
2	Посетителски стол, тапицирана седалка и облегалка в черна мрежа, конструкция хром, дамаска черен текстил	<p>Облегалка тапицирана с мрежа OP Марка: Nowi styl Модел: Iso Ergo Mesh chrome Производител: Nowi styl group Метална основа с хромирано покритие. Тапицерия на седалката от висококачествена дамаска клас M-Micro. Облегалка тапицирана с мрежа OP</p>	



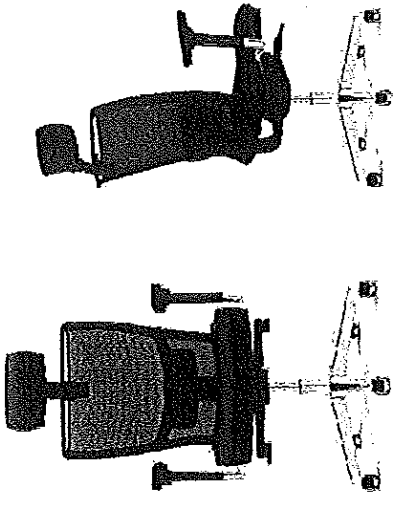
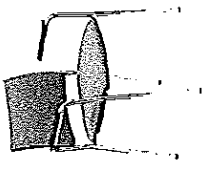

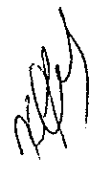
№	Наименование	Гарантирано предложение на участника (Да се посочи вид, параметри, характеристики)	
3	<p>Мениджърски работен стол, гръб мрежа с поставка за глава, синхронен механизъм, с плъзгане и повдигане на седалката, синхронизирано движение със облегалката; 5 позиции на фиксиране наклана на облегалката; Регулируема лумбална опора; Регулиране височина на седалката и облегалката; База алуминий. Дамаска черен текстил. Комплект 3D регулируеми подлакътници, основа хром, полиуретан.</p>	<p>Марка: Nowi styl Модел: body HRUA ST44POL R29POL LU2 EST Производител: Nowi styl group</p> <p>Основа от полиран алуминий. Регулиране височината на седене. Синхронен ES - Ergon Suspension механизъм осигуряващ синхронно движение на облегалка и седалка със заключване на наклона в 5 позиции. Регулиране дълбочината на седалката EST. Регулиране силата на люлеещ ефект според теллото на седящия. Регулируема лумбална опора. Регулиране височината на облегалката. 3D регулируеми подлакътници. Поставка за глава – тапицирана и регулируема. Тапицация на седалката от висококачествена дамаска клас SM – Sempre, негорима по стандарти EN 1021.1 & 2 и с цикъл на износостойчивост 160 000 по Мартиндейл. Облегалка тапицирана с мрежа</p>	
4	<p>Конферентен мениджърски стол, тапицирана седалка, облегалка полиуретан черна, конструкция хром. Дамаска черен текстил.</p>	<p>Марка: Nowi styl Модел: Стол Intrata V31 FL Am chr</p> <p>Производител: Nowi styl group Метална основа с хромирано покритие. Тапицация от висококачествена дамаска клас SM – Sempre, негорима по стандарти EN</p>	

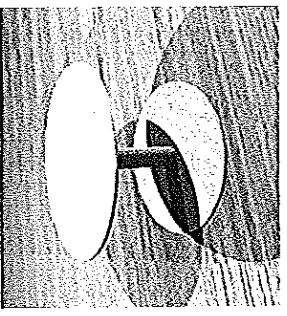
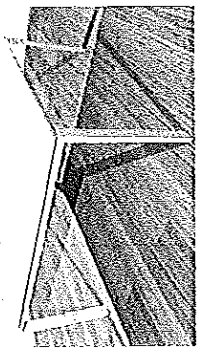
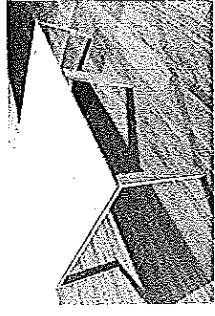
№	Наименование	Гарантирано предложение на участника (Да се посочи вид, параметри, характеристики)	
		1021.1 & 2 и с цикъл на износостойчивост 160 000 по Мартиндейл Облегалка полиуретан черна, конструкция хром. Дамаска черен текстил	
5	Масичка ниска, 25 мм плот ПДЧ с меламиново покритие - ф70x44	Марка: Мебеллукс Модел: Нора Производител „Мебеллукс“ АД гр.Сливен Масичка ниска, 25 мм плот ПДЧ с меламиново покритие - ф70x44	
6	Заседателна маса, П-образна метална конструкция, тип бенч, с прахово нанесено покритие, плот от ПДЧ с меламиново покритие с дебелина 18 мм - 160/160/73	Марка: Мебеллукс Модел: Бенч 160 Производител „Мебеллукс“ АД гр.Сливен Заседателна маса, П-образна метална конструкция, тип бенч, с прахово нанесено покритие, плот от ПДЧ с меламиново покритие с дебелина 18 мм - 160/160/73	
7	Съставна заседателна маса, П-образна метална конструкция, тип бенч, плот от ПДЧ с меламиново покритие с дебелина 18 мм - 240/160/73	Марка: Мебеллукс Модел: Бенч 240 Производител „Мебеллукс“ АД гр.Сливен Съставна заседателна маса, П-образна метална конструкция, тип бенч, плот от ПДЧ с меламиново покритие с дебелина 18 мм - 240/160/73	



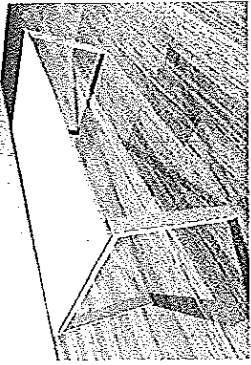
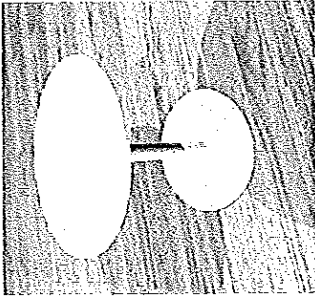
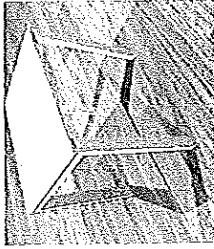

№	Наименование	Гарантирано предложение на участника (Да се посочи вид, параметри, характеристики)	
8	Заседателна маса, П-образна метална конструкция, тип бенч, с прахово покритие, плот от ПДЧ с меламиново покритие с дебелина 18 мм - 200/100/73	<p>Марка: Мебеллукс Модел: Бенч 200 Производител „Мебеллукс“ АД гр. Сливен Заседателна маса, П-образна метална конструкция, тип бенч, с прахово нанесено покритие, плот от ПДЧ с меламиново покритие с дебелина 18 мм - 200/100/73</p>	
9	Заседателна маса, есноосна метална конструкция, прахово боядисана, плот от ПДЧ с меламиново покритие с дебелина 18 мм - ф80x73Н	<p>Марка: Мебеллукс Модел: S 70 Производител „Мебеллукс“ АД гр. Сливен Заседателна маса, есноосна метална конструкция, прахово боядисана, плот от ПДЧ с меламиново покритие с дебелина 18 мм - ф80x73Н</p>	
10	Помощна маса, П-образна метална конструкция, плот от ПДЧ с меламиново покритие с дебелина 18 мм - 80x60x73,	<p>Марка: Мебеллукс Модел: П 80 Производител „Мебеллукс“ АД гр. Сливен Помощна маса, П-образна метална конструкция, плот от ПДЧ с меламиново покритие с дебелина 18 мм - 80x60x73</p>	

[Handwritten signatures]

[Handwritten signature]

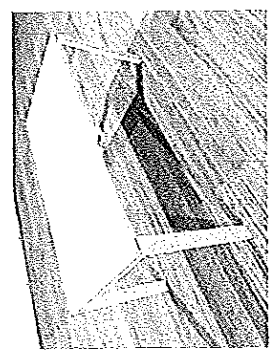
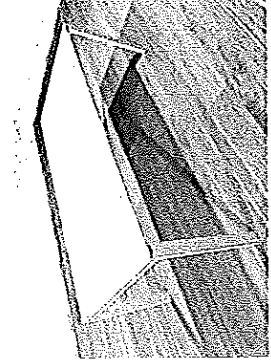
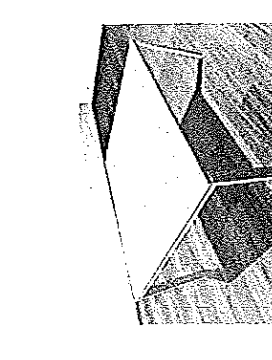
[Handwritten signature]

№	Наименование	Гарантирано предложение на участника (Да се посочи вид, параметри, характеристики)	
11	Работна маса, П-образна метална конструкция, тип бенч , плот от ПДЧ с меламиново покритие с дебелина 18 мм - 160/80/73	<p>Марка: Мебеллукс Модел: П 160 Производител „Мебеллукс“ АД гр.Сливен Работна маса, П-образна метална конструкция, тип бенч , плот от ПДЧ с меламиново покритие с дебелина 18 мм - 160/80/73</p>	
12	Работна маса, затворена метална конструкция, тип бенч , плот от ПДЧ с меламиново покритие с дебелина 18 мм - 200/100/73	<p>Марка: Мебеллукс Модел: Бенч 200 Производител „Мебеллукс“ АД гр.Сливен Работна маса, затворена метална конструкция, тип бенч , плот от ПДЧ с меламиново покритие с дебелина 18 мм - 200/100/73</p>	
13	Работна маса, метална конструкция с прахово нанесено покритие, плот от ПДЧ с меламиново покритие с дебелина 18 мм - 162/160/73	<p>Марка: Мебеллукс Модел: Дея 162 Производител „Мебеллукс“ АД гр.Сливен Работна маса, метална конструкция с прахово нанесено покритие, плот от ПДЧ с меламиново покритие с дебелина 18 мм - 162/160/73</p>	

Handwritten signatures and initials in the bottom left corner.

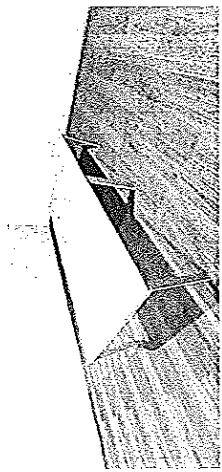
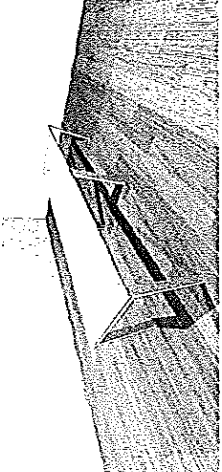
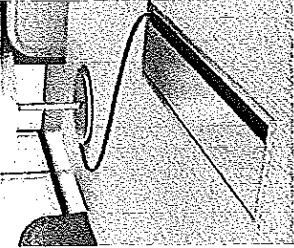

Handwritten signature in the top right corner.

Handwritten signature in the bottom right corner.

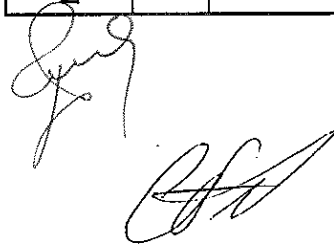
№	Наименование	Гарантирано предложение на участника (Да се посочи вид, параметри, характеристики)	
14	Работна маса, метална конструкция с прахово нанесено покритие, плот от ПДЧ с меламиново покритие с дебелина 18 мм - 320/162/73	<p>Марка: Мебеллукс Модел: Дея 320 Производител „Мебеллукс“ АД гр. Сливен</p> <p>Работна маса, метална конструкция с прахово нанесено покритие, плот от ПДЧ с меламиново покритие с дебелина 18 мм - 320/162/73</p>	
15	Работна маса, П-образна метална конструкция, тип бенч , плот от ПДЧ с меламиново покритие с дебелина 18 мм - 320/80/73	<p>Марка: Мебеллукс Модел: П 320 Производител „Мебеллукс“ АД гр. Сливен</p> <p>Работна маса, П-образна метална конструкция, тип бенч , плот от ПДЧ с меламиново покритие с дебелина 18 мм - 320/80/73</p>	
16	Алуминиева кабелна кутия с капак с четки, за достъп от плота	<p>Марка: Bachmann Модел: Кутия за вграждане в плот Cable Gland</p> <p>Производител - Bachmann Германия размери кутия: 240x120x25h (мм) размери на отвора в плота: 233x113 (мм)</p> <p>материал: алуминий без разклонител с четка за свободно преминаване на кабелите при затворена кутия подходяща за заседателни маси и офис</p>	

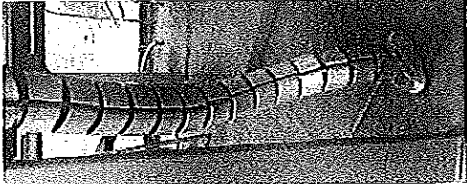



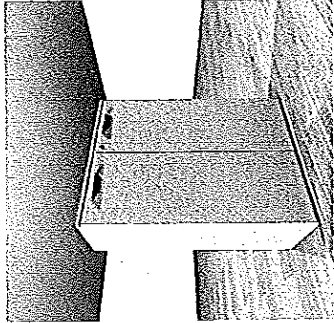

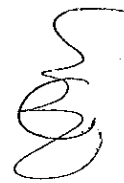
№	Наименование	Гарантирано предложение на участника (Да се посочи вид, параметри, характеристики)	
17	Гъвкава връзка за вертикално отвеждане	<p>бюра</p> <p>Марка - Nowi sty Модел : Easy Space</p> <p>Производител - Nowi sty group</p> <p>Вертикален водач за кабел организира и пренася кабелите до плота на бюрото</p> <p>подходящ за различни модели бюра и заседателни маси</p> <p>съставен от модули в сребристо сив цвят</p> <p>размери: 6.1x68-80 (cm)</p> <p>цвят - сребристо сив</p>	
18	Преграден екран от ламинирано ПДЧ за двойно работно място - 150/1,8/44	<p>Марка: Мебеллукс</p> <p>Модел: Преграден екран</p> <p>Производител „Мебеллукс“ АД</p> <p>Преграден екран от ламинирано ПДЧ за двойно работно място - 150/1,8/44</p>	

№	Наименование	Гарантирано предложение на участника (Да се посочи вид, параметри, характеристики)	
19	Челна дъска от ламинирано ПДЧ – 160/1,8/38	Марка: Мебеллукс Модел: Челна дъска Производител: „Мебеллукс“ АД Челна дъска от ламинирано ПДЧ – 160/1,8/38	
20	Подвижен контейнер с 3 чекмеджета, заключване, на колела - 42x55x59	Марка: Мебеллукс Модел: Явор 1 Производител: „Мебеллукс“ –АД Подвижен контейнер с 3 чекмеджета, заключване, на колела - 42x55x59	
21	Шкаф за документи, 2 врати , 1 рафт, със заключване - 80/42/73	Марка: Мебеллукс Модел: Денвър 73 Производител: „Мебеллукс“ –АД Сливен Шкаф за документи, 2 врати , 1 рафт, със заключване - 80/42/73	
22	Шкаф за документи, 2 врати , 2 рафта, със заключване - 80/42/112	Марка: Мебеллукс Модел: Денвър 2 Производител: „Мебеллукс“ –АД Сливен Шкаф за документи, 2 врати , 2 рафта, със заключване - 80/42/112	

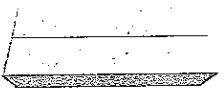

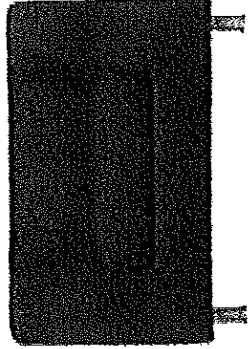



№	Наименование	Гарантирано предложение на участника (Да се посочи вид, параметри, характеристики)	
23	Шкаф за документи, 2 врати, 5 рафта, със заключване - 80/42/200	Марка: Мебеллукс Модел: Денвър 8 Производител: „Мебеллукс“ –АД Сливен Шкаф за документи, 2 врати, 5 рафта, със заключване - 80/42/200	
24	Метална закачалка, прахово боядисана	Марка: Тотал М Модел: Трик Производител: Тотал М Метална конструкция поддържа се в цвят – черен и сив	
25	Фотьойл, тапицерия еко кожа, цвят по избор - 60/64/79	Марка: Мебеллукс Модел: Илиян 1 Производител: Мебеллукс –АД Сливен Фотьойл, тапицерия еко кожа, цвят по избор - 60/64/79	

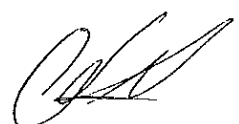

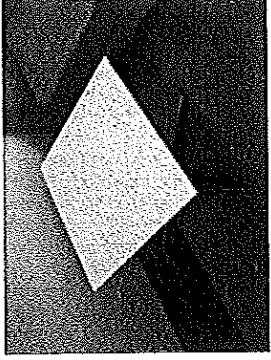
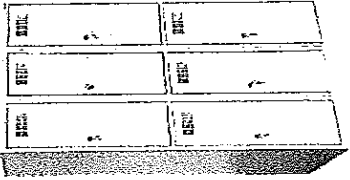

№	Наименование	Гарантирано предложение на участника (Да се посочи вид, параметри, характеристики)	
26	Масичка ниска, 25 мм плот ПДЧ с меламиново покритие - 60x60x44	Марка: Мебеллукс Модел: Нели 3 Производител: „Мебеллукс“ – АД Сливен Масичка ниска, 25 мм плот ПДЧ с меламиново покритие - 60x60x44	
27	Метални шкафове , тип локър, за 6 човека - 900/500/1800	Марка: MALOW Модел: MW SUS 332W Производител MALOW GRUP LITPOL Фабрично заварена метална конструкция, праховобоядисана в сив цвят RAL7035 Троен гардероб с 2 отделения – за 6 човека Размери ш/д/вис, мм – 900/500/1800 мм Вентилационни отвори, тръба за закачалки, кукички, огледало и табелка за име Заклучване уникално за всеки гардероб	



Дата 08.12.2017 година

Подпис и печат
Име и фамилия
Исп. директор
Длъжност на представ.

НА ОСНОВАНИЕ ЧЛ. 2 ОТ
ЗЗЛД





Приложение № 66. Образец на ценово предложение за Обособена позиция 2 (поставя се в отделен, непрозрачен плик „Предлагани ценови параметри за Обособена позиция 2“)

ОБРАЗЕЦ!

До „ЧЕЗ-Разпределение България“ АД
гр. София, бул. „Цариградско шосе“ № 159

Ценово предложение
в „открита“ по вид процедура за възлагане на обществена поръчка с предмет:
„Доставка и монтаж на офис обзавеждане в сгради на
„ЧЕЗ Разпределение България“ АД“, референтен № PPD17-056,
за Обособена позиция 2
„Доставка и монтаж на офис обзавеждане в централна административна сграда на
„ЧЕЗ Разпределение България“ АД“, находяща се в гр. София, бул. „Цариградско шосе“
№ 159“

От: „МЕБЕЛЛУКС“ - АД, със седалище град СЛИВЕН и
адрес за кореспонденция ул. „Банско шосе“ № 3, тел.: 044 /62 25 20 , факс: 044/62 36 48,
e-mail: mebellux.ad@gmail.com,

Уважаеми госпожи и господа,
аз долуподписаният Георги Кръстев Георгиев,
(трите имена)

в качеството си на Изпълнителен директор
(длъжност)

на „МЕБЕЛЛУКС“ - АД,
(наименование на участника)

ЕИК/БУЛСАТ119020085- участник в процедура за възлагане на обществена поръчка с предмет:
„Доставка и монтаж на офис обзавеждане в сгради на „ЧЕЗ Разпределение България“ АД“,
Обособена позиция 2 „Доставка и монтаж на офис обзавеждане в централна административна сграда на „ЧЕЗ Разпределение България“ АД, находяща се в гр. София, бул. „Цариградско шосе“ № 159“ референтен № № PPD17-056, предлагам следното ценово предложение:

I. Цената за доставка на:

№	Наименование	Мярка	К-во	Единична цена,	Обща цена,
				в лв. без ДДС	в лв. без ДДС
1	Работен стол	бр.	15	260.19	3902.85
2	Посетителски стол	бр.	20	59.26	1185.20
3	Мениджърски работен стол	бр.	2	724.07	1448.14
4	Конферентен мениджърски стол	бр.	5	315.74	1578.70
5	Масичка ниска - ф70x44	бр.	5	87.04	435.20
6	Заседателна маса - 160/160/73	бр.	1	200.00	200.00
7	Заседателна маса - 240/160/73	бр.	1	300.00	300.00
8	Заседателна маса - 200/100/73	бр.	1	192.59	192.59



№	Наименование	Мярка	К-во	Единична цена,	Обща цена,
				в лв. без ДДС	в лв. без ДДС
9	Заседателна маса - ф80x73Н	бр.	5	94.44	472.20
10	Помощна маса - 80x60x73	бр.	5	89.81	449.05
11	Работна маса - 160/80/73	бр.	15	117.59	1763.85
12	Работна маса - 200/100/73	бр.	1	192.59	192.59
13	Работна маса - 162/160/73	бр.	8	204.63	1637.04
14	Работна маса - 320/162/73	бр.	1	400.00	400.00
15	Работна маса - 320/80/73	бр.	1	200.00	200.00
16	Алуминиева кабелна кутия с капак с четки, за достъп от плота	бр.	15	72.22	1083.30
17	Гъвкава връзка за вертикално отвеждане	бр.	15	20.37	305.55
18	Преграден екран - 150/1,8/44	бр.	8	75.00	600.00
19	Челна дъска - 160/1,8/38	бр.	15	13.89	208.35
20	Подвижен контейнер с 3 чекмеджета, заключване, на колела - 42x55x59	бр.	15	110.19	1652.85
21	Шкаф за документи - 80/42/73, врати 73см	бр.	3	82.41	247.23
22	Шкаф за документи - 80/42/112, врати 112см	бр.	35	124.07	4342.45
23	Шкаф за документи - 80/42/200, врати 200см	бр.	35	167.59	5865.65
24	Метална закачалка, прахово боядисана	бр.	20	28.70	574.00
25	Фотьойл - 60/64/79	бр.	1	155.56	155.56
26	Масичка ниска - 60x60x44	бр.	1	59.26	59.26
27	Метални шкафове - 900/500/1800	бр.	1	282.41	282.41
Обща стойност, в лв. без ДДС:					29734.02

*посочените в таблицата количества са прогнозни, Възложителят ще ползва общата стойност за целите на оценка на офертата.

Бележка:

Предложените: Единична цена, Обща цена и Обща стойност следва да бъдат представени с точност до втория знак след десетичната точка.

Декларирам, че в предлаганите единични цени са включени разходите за офис обзавеждането, предмет на поръчката;

НА ОСНОВАНИЕ ЧЛ. 2 ОТ ЗЗЛД

- ✓ разходите за мита, такси, за транспорт до мястото за доставка, за товаро-разтоварни дейности, за опаковане и разопаковане, за монтаж и привеждане на офис оборудването в работно състояние готово за експлоатация;
- ✓ техническата и сервизна документация (гаранционни карти, сертификати за качество на влаганите материали, декларации за съответствие и т.н.) придружаваща доставката;
- ✓ стойността на разходите за извършване на гаранционно обслужване в срока на гаранцията (за труд, резервни части и консумативи), както и разходи за отстраняването на всички технически неизправности, възникнали не по вина на Възложителя и покрити от гаранционните условия и гаранционната отговорност на Изпълнителя.

Изразявам съгласие, при несъответствие между Единичните цени, Общата цена и Общата стойност на обособената позиция за верни да се приемат Единичните цени, и Общата цена, и Общата стойност да се приведат в съответствие спрямо тях.

II. Начин на плащане.

Приемаме предложения от Вас начин на плащане, а именно: плащането да се извършва по банков път, с платежно нареждане, в български левове, чрез банков превод, в срок до 30 (тридесет) календарни дни, считано от датата на представяне на:

- a) Приемно-предавателен протокол за доставка на мебелите с всички окомплектовки, сертификати, разрешения и инструкции за съхранение и експлоатация, гаранционни карти и др. съпътстващи доставката документи, подписан от двете страни или упълномощени от тях лица на датата на доставка;
- b) Протокол за монтаж на Мебелите, подписан от двете страни или упълномощени от тях лица на датата на завършване на монтажа на мебелите;
- c) Фактура, издадена от ИЗПЪЛНИТЕЛЯ и подписана от ВЪЗЛОЖИТЕЛЯ или упълномощено от него лице, изготвена съгласно Закона за счетоводството и съдържаща всички законови реквизити.

Дата 08-12- 2017 година

Подпис и печат:

Име и Фамилия

НА ОСНОВАНИЕ ЧЛ. 2 ОТ
ЗЗЛД

Изп. директор
Длъжност на редовен участник



Приложение № 3

Приемно-предавателен протокол за приемане на доставка

(

(

A handwritten signature in black ink, located in the bottom left corner of the page. The signature is stylized and appears to consist of several connected loops and lines.

ПРИЕМО-ПРЕДАВАТЕЛЕН ПРОТОКОЛ

За приемане на доставка

Днес, „МЕБЕЛЛУКС“ АД, представлявано от предаде на „ЧЕЗ Разпределение България“ АД, представлявано от в (адрес на обекта) следните стоки:

№	Наименование	Мярка	К-во	Ед. Цена лева без ДДС	цена общо лева без ДДС
1					
2					
3					
....					
n					
Общо сума:				

Стоките са придружени със следните съпътстващи документи:
.....
.....
(сертификати, разрешения, инструкции за съхранение и експлоатация, гаранционни карти и др.)

Предал за „МЕБЕЛЛУКС“ АД:
/ /

Приел за „ЧЕЗ Разпределение България“ АД:
/ /



Приложение № 4

Приемно-предавателен протокол за извършен монтаж на мебели

A handwritten signature in black ink, located in the bottom left corner of the page. The signature is stylized and appears to be a single name.

ПРИЕМО-ПРЕДАВАТЕЛЕН ПРОТОКОЛ

За извършване на монтаж

Днес, „МЕБЕЛЛУКС“ АД, представлявано от
..... предаде на
„ЧЕЗ Разпределение България“ АД, представлявано от
..... монтирани франко обект:
..... (адрес на обекта)
..... следните стоки:

№	Наименование	Мярка	К-во
1			
2			
3			
....			
n			

Предал за „МЕБЕЛЛУКС“ АД:
/ /

Приел за „ЧЕЗ Разпределение България“ АД:
/ /



Платете на - име на получателя

ЧЕЗ РАЗПРЕДЕЛЕНИЕ БЪЛГАРИЯ АД

НА ОСНОВАНИЕ ЧЛ. 2 ОТ ЗЗЛД

